

FIAT DUCATO
WARENTRANSPORT
TECHNISCHE DATEN UND AUSSTATTUNG



TECHNISCHE DATEN

Fiat Ducato Kastenwagen – Pritschenwagen

| Motor | 100 Multijet | 120 Multijet | 160 Multijet Power | | | 140 Natural Power |
|--|--|---|--|---|--|--|
| Zylinderanzahl, Anordnung | 4, in Reihe vorn quer | 4, in Reihe vorn quer | 4, in Reihe vorn quer | | | 4, in Reihe vorn quer |
| Anzahl Ventile | 16 | 16 | 16 | | | 16 |
| Hubraum (cm³) | 2 198 | 2 287 | 2 999 | | | 2 999 |
| Verdichtungsverhältnis | 17,5 : 1 | 19 : 1 | 19 : 1 | | | |
| Max. Leistung, kW (PS) bei min ⁻¹ | 74 (100) bei 2 900 | 88 (120) bei 3 600 | 116 (157) bei 3 500 | 115 (156) | 107 (146) | 100 (136) von 2 750 bis 3 500 |
| Max. Drehmoment, Nm (kgm) bei min ⁻¹ | 250 (25,5) bei 1 500 | 320 (32,6) bei 2 000 | 400 (40,8) bei 1 700 | 115 (156) | 107 (146) | 350 bei 1 500 |
| Steuerung (Antrieb) | 2 OHC (Steuerkette) | 2 OHC (Zahnriemen) | 2 OHC (Steuerkette) | | | 2 OHC (Steuerkette) |
| Einspritzung | Direkteinspritzung Multijet "Common Rail" mit elektronischer Steuerung, Turbolader und Ladeluftkühler | | | | | |
| Abgasnorm | Euro 4 | Euro 4 | Euro 4 | EEV | | Euro 4 |
| Abgasreinigung | EGR-Ventil (Abgasrückführung), 2 Oxidationskatalysatoren | | | | | |
| Kraftübertragung | | | | | | |
| Antriebsart | Frontantrieb | Frontantrieb | Frontantrieb | | | Frontantrieb |
| Kupplung | Einscheibentrockenkupplung | Einscheibentrockenkupplung | Einscheibentrockenkupplung | | | Einscheibentrockenkupplung |
| Anzahl der Gänge | 5 Gänge und Rückwärtsgang | 6-Gang-Zweiachsgetriebe und Rückwärtsgang | 6-Gang-Dreiaxsgetriebe und Rückwärtsgang | | | 6-Gang-Dreiaxsgetriebe und Rückwärtsgang |
| Getriebeübersetzung | | | | | | |
| 1. Gang | 3,727 : 1 | 3,727 : 1 | 4,167 : 1 | | | 4,167 : 1 |
| 2. Gang | 1,952 : 1 | 1,952 : 1 | 2,350 : 1 | | | 2,350 : 1 |
| 3. Gang | 1,290 : 1 | 1,290 : 1 | 1,462 : 1 | | | 1,462 : 1 |
| 4. Gang | 0,875 : 1 | 0,875 : 1 | 0,955 : 1 | | | 1,047 : 1 |
| 5. Gang | 0,647 : 1 | 0,673 : 1 | 0,695 : 1 | | | 0,786 : 1 |
| 6. Gang | – | 0,585 : 1 | 0,552 : 1 | | | 0,625 : 1 |
| Rückwärtsgang | 3,154 : 1 | 3,154 : 1 | 4,083 : 1 | | | 4,083 : 1 |
| Achsübersetzung | 4,933 : 1 | 4,933 : 1 | 4,222 : 1 | | | 4,562 : 1 |
| Lenkung | | | | | | |
| Bauart | Zahnstangenlenkung mit Servounterstützung | Zahnstangenlenkung mit variabler Lenkkraft (Servotronic) | Zahnstangenlenkung mit variabler Lenkkraft (Servotronic) | | | Zahnstangenlenkung mit variabler Lenkkraft (Servotronic) |
| Wendekreis (m) | 11,3 (L1: Radstand 3 000 mm) – 12,4 (L2: Radstand 3 450 mm) – 13,5 (L3: Radstand 3 800 mm) – 14,2 (L4: Radstand 4 035 mm) – L5: Radstand 4 035 mm mit verlängertem Überhang) | | | | | 12,4 (L2: Radstand 3 450 mm) – 14,2 (L4: Radstand 4 035 mm) – L5: Radstand 4 035 mm mit verlängertem Überhang) |
| Bremsen (S = Scheiben) | | | | | | |
| Typ | Zweikreisbremssystem, achsenmäßig unterteilt, vorn und hinten Scheibenbremsen | | | | | |
| Vorn Ø (mm) | S 280 x 24 innenbelüftet (30/33) S 280 x 28 innenbelüftet (35) | S 280 x 24 innenbelüftet (30/33) S 280 x 28 innenbelüftet (35) | S 300 x 24 innenbelüftet (Maxi 35) S 300 x 32 innenbelüftet (Maxi 40) | S 280 x 24 innenbelüftet (30/33) S 280 x 28 innenbelüftet (35) | S 300 x 24 innenbelüftet (Maxi 35) S 300 x 32 innenbelüftet (Maxi 40) | S 280 x 28 innenbelüftet (35) S 300 x 24 innenbelüftet (Maxi 35) |
| Hinten Ø (mm) | S 280 x 16 (30/33/35) | S 280 x 16 (30/33/35/Maxi 35) S 300 x 16 (Maxi 40) | S 280 x 16 (30/33/35/Maxi 35) S 300 x 16 (Maxi 40) | | | |
| Servobremse Ø | 11" | 11" | 11" | | | 11" |
| Fahrwerk | | | | | | |
| Vorn | Einzelradaufhängung mit McPherson-Federbeinen | | | | | |
| Hinten | Starrachse mit Blattfedern | | | | | |
| Reifen | 215/70 R15C; bei Opt. 142*: 225/70 R15C (30/33/35) – 215/75 R16C; bei Opt. 142* – 225/ 75 R16C (Maxi 35) – 225/75 R16C (Maxi 40) | | | | | 215/70 R15C; bei Opt. 142*: 225/70 R15C – 215/75 R16C; bei Opt. 142* – 225/75 R16C (Maxi 35) |
| Elektrische Anlage (12 V) | | | | | | |
| Batterie, Kapazität (Ah) | 100, 110* | 95, 110* | 110 | | | 110 |
| Lichtmaschine, Leistung (A) | 150 | 110, 140* (mit Klimaanlage), 150* | 110, 140* (mit Klimaanlage), 150* | | | 110, 140* (mit Klimaanlage), 150* |
| Gewichte (kg) | | | | | | |
| Max. Anhängelast, gebremst bei 12 % Steigung | 2 000 | 2 500 (30/33/35/Maxi 40); 3 000 (Maxi 35) | | 2 500 (30/33/35/Maxi 40); 3 000 (Maxi 35) | | 2 500 (35); 3 000 (Maxi 35) |
| Max. Anhängelast, ungebremst | 750 | 750 | | 750 | | 750 |
| Max. Achslast (vorn/hinten) | 1 630/1 650 (30) 1 750/1 900 (33) 1 850/2 000 (35) | 1 630/1 650 (30) 1 750/1 900 (33) 1 850/2 000 (35) | 2 100/2 400 (Maxi 35/Maxi 40) | 1 630/1 650 (30) 1 750/1 900 (33) 1 850/2 000 (35) | 2 100/2 400 (Maxi 35/Maxi 40) | 1 850/2 000 (35) 2 100/2 400 (Maxi 35) |
| Max. Stützlast | 100 | 100; 120 (Maxi 35) | | 100; 120 (Maxi 35) | | 100; 120 (Maxi 35) |
| Max. Dachlast | 150 200 ¹ | 150 200 ¹ | | 150 200 ¹ | | 150 200 ¹ |
| Fahrleistungen | | | | | | |
| Kraftstofftank (l) bei Natural Power: Erdgas (CNG) | 90 | 90 | | 90 | | 220 (entspricht 37 kg) |
| Höchstgeschwindigkeit ▲ (km/h) | 130 - 140 | 145 - 155 | | 155 - 165 | | 155 - 159 |
| Verbrauch bei gemischtem Einsatz* H1 / H2 (l/100 km); (bei Natural Power: kg/100 km) | 7,9 - 8,1 | 8,0 / 8,3 | | 8,8 / 9,1 | | 8,8 |

¹ ab L4
 * Sonderausstattungen gegen Aufpreis.
 ▲ Mindest- und Höchstwerte, modell- und versionsabhängig.
 ♦ Mix nach RL 80/1268/EG in der Fassung 1999/100/EG, bezogen auf die als PKW zugelassenen Fahrzeuge.

DUCATO KASTENWAGEN, RADSTAND 3 000 MM (L1)

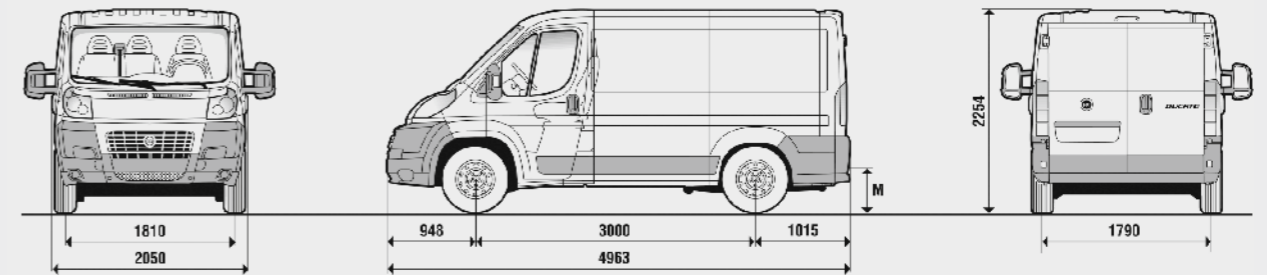

| Abmessungen (mm) | Kastenwagen 28 (H1) / 30 (H1) | Kastenwagen 33 (H1) | Kastenwagen 35 (H1) |
|-----------------------------|-------------------------------|---------------------|---------------------|
| Radstand | 3 000 | 3 000 | 3 000 |
| Außenlänge | 4 963 | 4 963 | 4 963 |
| Außenbreite | 2 050 | 2 050 | 2 050 |
| Spurweite vorn | 1 810 | 1 810 | 1 810 |
| Spurweite hinten | 1 790 | 1 790 | 1 790 |
| Außenhöhe (unbeladen) | 2 254 | 2 254 | 2 254 |
| Bodenfreiheit (vorn) | 162 | 162 | 162 |
| Überhang vorn | 948 | 948 | 948 |
| Überhang hinten | 1 015 | 1 015 | 1 015 |
| Hecktür | | | |
| Breite | 1 562 | 1 562 | 1 562 |
| Höhe | 1 520 | 1 520 | 1 520 |
| Seitliche Schiebetür | | | |
| Breite | 1 075 | 1 075 | 1 075 |
| Höhe | 1 485 | 1 485 | 1 485 |
| Laderaum | | | |
| max. Länge | 2 670 | 2 670 | 2 670 |
| max. Breite | 1 870 | 1 870 | 1 870 |
| Abstand zwischen Radkästen | 1 422 | 1 422 | 1 422 |
| max. Höhe | 1 662 | 1 662 | 1 662 |
| Höhe Ladekante (unbeladen) | 535 | 535 | 535 |

| Ladevolumen 8 m ³ | Kastenwagen 28/30 (H1) | | | Kastenwagen 33 (H1) | | | Kastenwagen 35 (H1) | | | |
|------------------------------|------------------------|--------------|--------------|---------------------|--------------|--------------|---------------------|--------------|--------------|--------------------|
| | Bestellschlüssel Nr. | 250.SL1.0 | 250.0L2.0 | 250.0L3.0 | 250.4L1.0 | 250.4L2.0 | 250.4L3.0 | 250.9L1.0 | 250.9L2.0 | 250.9L3.0 |
| Motor | | 100 Multijet | 120 Multijet | 160 Multijet Power | 100 Multijet | 120 Multijet | 160 Multijet Power | 100 Multijet | 120 Multijet | 160 Multijet Power |
| Leergewicht ▲ (kg) | | 1 920 | 1 935 | 1 985 | 1 920 | 1 935 | 1 985 | 1 920 | 1 935 | 1 985 |
| Nutzlast (kg) | | 880 | 1 065 | 1 015 | 1 380 | 1 365 | 1 315 | 1 580 | 1 565 | 1 515 |
| Zul. Gesamtgewicht (kg) | | 2 800 | 3 000 | 3 000 | 3 300 | 3 300 | 3 300 | 3 500 | 3 500 | 3 500 |
| Höchstgeschwindigkeit (km/h) | | 140 | 155 | 161 | 140 | 155 | 161 | 140 | 155 | 161 |

▲ Fahrzeug fahrfertig, inkl. Fahrergewicht von 75 kg. Durch zusätzliche Ausstattung kann die Nutzlast bis zu 148 kg gemindert werden.

DUCATO KASTENWAGEN, RADSTAND 3 450 MM (L2)

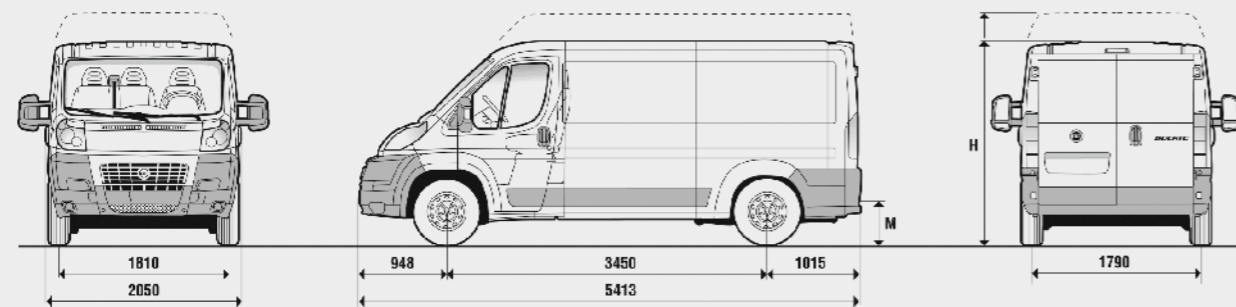

| Abmessungen (mm) | Kastenwagen 30 / Hochraumkastenwagen 30 | | Kastenwagen 33 / Hochraumkastenwagen 33 | | Kastenwagen 35 / Hochraumkastenwagen 35 | |
|--------------------------------|---|---------------|---|---------------|---|---------------|
| | Flachdach (H1) | Hochdach (H2) | Flachdach (H1) | Hochdach (H2) | Flachdach (H1) | Hochdach (H2) |
| Radstand | 3 450 | 3 450 | 3 450 | 3 450 | 3 450 | 3 450 |
| Außenlänge | 5 413 | 5 413 | 5 413 | 5 413 | 5 413 | 5 413 |
| Außenbreite | 2 050 | 2 050 | 2 050 | 2 050 | 2 050 | 2 050 |
| Spurweite vorn | 1 810 | 1 810 | 1 810 | 1 810 | 1 810 | 1 810 |
| Spurweite hinten | 1 790 | 1 790 | 1 790 | 1 790 | 1 790 | 1 790 |
| Außenhöhe (unbeladen) (H) | 2 254 | 2 524 | 2 254 | 2 524 | 2 254 | 2 524 |
| Bodenfreiheit (vorn) | 162 | 162 | 162 | 162 | 162 | 162 |
| Überhang vorn | 948 | 948 | 948 | 948 | 948 | 948 |
| Überhang hinten | 1 015 | 1 015 | 1 015 | 1 015 | 1 015 | 1 015 |
| Hecktür | | | | | | |
| Breite | 1 562 | 1 562 | 1 562 | 1 562 | 1 562 | 1 562 |
| Höhe | 1 520 | 1 790 | 1 520 | 1 790 | 1 520 | 1 790 |
| Seitliche Schiebetür | | | | | | |
| Breite | 1 250 | 1 250 | 1 250 | 1 250 | 1 250 | 1 250 |
| Höhe | 1 485 | 1 755 | 1 485 | 1 755 | 1 485 | 1 755 |
| Laderaum | | | | | | |
| max. Länge | 3 120 | 3 120 | 3 120 | 3 120 | 3 120 | 3 120 |
| max. Breite | 1 870 | 1 870 | 1 870 | 1 870 | 1 870 | 1 870 |
| Abstand zwischen Radkästen | 1 422 | 1 422 | 1 422 | 1 422 | 1 422 | 1 422 |
| max. Höhe | 1 662 | 1 932 | 1 662 | 1 932 | 1 662 | 1 932 |
| Höhe Ladekante (unbeladen) (M) | 540 | 540 | 540 | 540 | 540 | 540 |

| Ladevolumen 10 m ³ | Kastenwagen 30 (H1) | | | Kastenwagen 33 (H1) | | | Kastenwagen 35 (H1) | | | |
|-------------------------------|---------------------|--------------|--------------------|---------------------|--------------|--------------------|---------------------|--------------|--------------------|-------------------|
| | 250.1L1.0 | 250.1L2.0 | 250.1L3.0 | 250.5L1.0 | 250.5L2.0 | 250.5L3.0 | 250.AL1.0 | 250.AL2.0 | 250.AL3.0 | 250.ALM.0 |
| Motor | 100 Multijet | 120 Multijet | 160 Multijet Power | 100 Multijet | 120 Multijet | 160 Multijet Power | 100 Multijet | 120 Multijet | 160 Multijet Power | 140 Natural Power |
| Leergewicht ▲ (kg) | 1 960 | 1 975 | 2 025 | 1 960 | 1 975 | 2 025 | 1 960 | 1 975 | 2 025 | 2 360 |
| Nutzlast (kg) | 1 040 | 1 025 | 975 | 1 340 | 1 325 | 1 275 | 1 540 | 1 525 | 1 475 | 1 140 |
| Zul. Gesamtgewicht (kg) | 3 000 | 3 000 | 3 000 | 3 300 | 3 300 | 3 300 | 3 500 | 3 500 | 3 500 | 3 500 |
| Höchstgeschwindigkeit (km/h) | 140 | 155 | 161 | 140 | 155 | 161 | 140 | 155 | 161 | 159 |

| Ladevolumen 11,5 m ³ | Hochraumkastenwagen 30 (H2) | | | Hochraumkastenwagen 33 (H2) | | | Hochraumkastenwagen 35 (H2) | | | |
|---------------------------------|-----------------------------|--------------|--------------------|-----------------------------|--------------|--------------------|-----------------------------|--------------|--------------------|-------------------|
| | 250.1G1.0 | 250.1G2.0 | 250.1G3.0 | 250.5G1.0 | 250.5G2.0 | 250.5G3.0 | 250.AG1.0 | 250.AG2.0 | 250.AG3.0 | 250.AGM.0 |
| Motor | 100 Multijet | 120 Multijet | 160 Multijet Power | 100 Multijet | 120 Multijet | 160 Multijet Power | 100 Multijet | 120 Multijet | 160 Multijet Power | 140 Natural Power |
| Leergewicht ▲ (kg) | 1 985 | 2 000 | 2 050 | 1 985 | 2 000 | 2 050 | 1 985 | 2 000 | 2 050 | 2 385 |
| Nutzlast (kg) | 1 015 | 1 000 | 950 | 1 315 | 1 300 | 1 250 | 1 515 | 1 500 | 1 450 | 1 115 |
| Zul. Gesamtgewicht (kg) | 3 000 | 3 000 | 3 000 | 3 300 | 3 300 | 3 300 | 3 500 | 3 500 | 3 500 | 3 500 |
| Höchstgeschwindigkeit (km/h) | 135 | 150 | 160 | 135 | 150 | 160 | 135 | 150 | 160 | 155 |

▲ Fahrzeug fahrfertig, inkl. Fahrergewicht von 75 kg. Durch zusätzliche Ausstattung kann die Nutzlast bis zu 158 kg gemindert werden.

DUCATO KASTENWAGEN VERGLAST, DUCATO KASTENWAGEN TEILVERGLAST, RADSTAND 3 450 MM (L2)

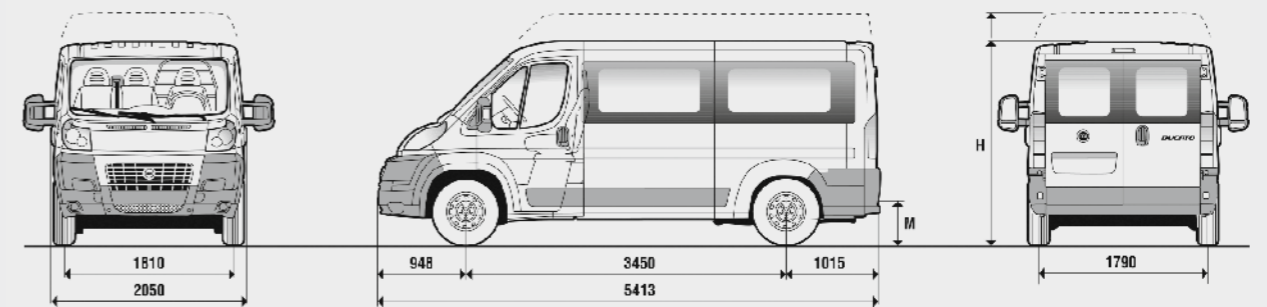

| Abmessungen (mm) | Kastenwagen verglast 33 | Hochraumkastenwagen verglast 33, Hochraumkastenwagen teilverglast 33 | Hochraumkastenwagen teilverglast 35 |
|--------------------------------|-------------------------|---|-------------------------------------|
| | Flachdach (H1) | Hochdach (H2) | Hochdach (H2) |
| Radstand | 3 450 | 3 450 | 3 450 |
| Außenlänge | 5 413 | 5 413 | 5 413 |
| Außenbreite | 2 050 | 2 050 | 2 050 |
| Spurweite vorn | 1 810 | 1 810 | 1 810 |
| Spurweite hinten | 1 790 | 1 790 | 1 790 |
| Außenhöhe (unbeladen) (H) | 2 254 | 2 524 | 2 524 |
| Bodenfreiheit (vorn) | 162 | 162 | 162 |
| Überhang vorn | 948 | 948 | 948 |
| Überhang hinten | 1 015 | 1 015 | 1 015 |
| Hecktür | | | |
| Breite | 1 562 | 1 562 | 1 562 |
| Höhe | 1 520 | 1 790 | 1 790 |
| Seitliche Schiebetür | | | |
| Breite | 1 250 | 1 250 | 1 250 |
| Höhe | 1 485 | 1 755 | 1 755 |
| Laderaum | | | |
| max. Länge | 3 120 | 3 120 | 3 120 |
| max. Breite | 1 870 | 1 870 | 1 870 |
| Abstand zwischen Radkästen | 1 422 | 1 422 | 1 422 |
| max. Höhe | 1 662 | 1 932 | 1 932 |
| Höhe Ladekante (unbeladen) (M) | 540 | 540 | 540 |

| Ladevolumen 10 m ³ | Kastenwagen 33 (H1) |
|-------------------------------|---------------------|
| Bestellschlüssel Nr. | 250.5V2.0 |
| Motor | 120 Multijet |
| Leergewicht ▲ (kg) | 1 975 |
| Nutzlast (kg) | 1 325 |
| Zul. Gesamtgewicht (kg) | 3 300 |
| Höchstgeschwindigkeit (km/h) | 155 |

| Ladevolumen 11,5 m ³ | Hochraumkastenwagen verglast und teilverglast 33 (H2) | | Hochraumkastenwagen teilverglast 35 (H2) | | |
|--|---|--------------|--|--------------------|-------------------|
| | 250.5H2.0 | 250.5X2.0 | 250.AX2.0 | 250.AX3.0 | 250.AXM.0 |
| Bestellschlüssel Nr. Hochraumkawa verglast Bestellschlüssel Nr. Hochraumkawa teilverglast | 250.5H2.0 | 250.5X2.0 | 250.AX2.0 | 250.AX3.0 | 250.AXM.0 |
| Motor | 120 Multijet | 120 Multijet | 120 Multijet | 160 Multijet Power | 140 Natural Power |
| Leergewicht ▲ (kg) | 2 000 | 2 000 | 2 000 | 2 050 | 2 385 |
| Nutzlast (kg) | 1 300 | 1 300 | 1 500 | 1 450 | 1 115 |
| Zul. Gesamtgewicht (kg) | 3 300 | 3 300 | 3 500 | 3 500 | 3 500 |
| Höchstgeschwindigkeit (km/h) | 150 | 150 | 150 | 160 | 155 |

▲ Fahrzeug fahrfertig, inkl. Fahrergewicht von 75 kg. Durch zusätzliche Ausstattung kann die Nutzlast bis zu 158 kg gemindert werden.

DUCATO MAXI KASTENWAGEN, DUCATO MAXI HOCHRAUMKASTENWAGEN, RADSTAND 3 450 MM (L2)

DUCATO MAXI HOCHRAUMKASTENWAGEN TEILVERGLAST, RADSTAND 3 450 MM (L2)

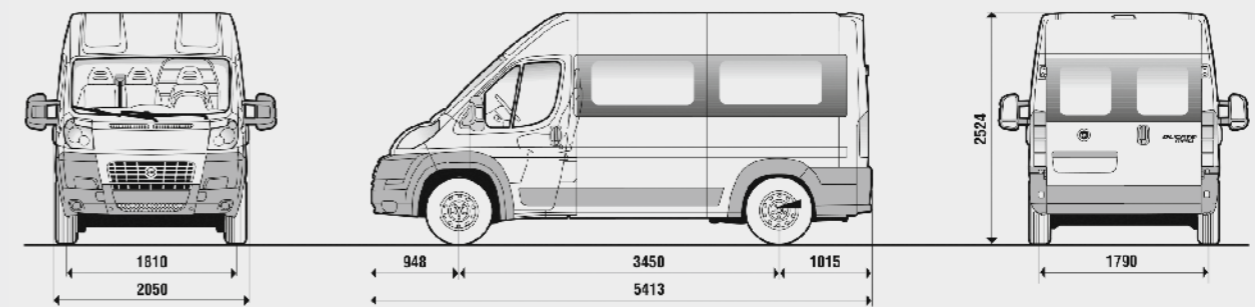
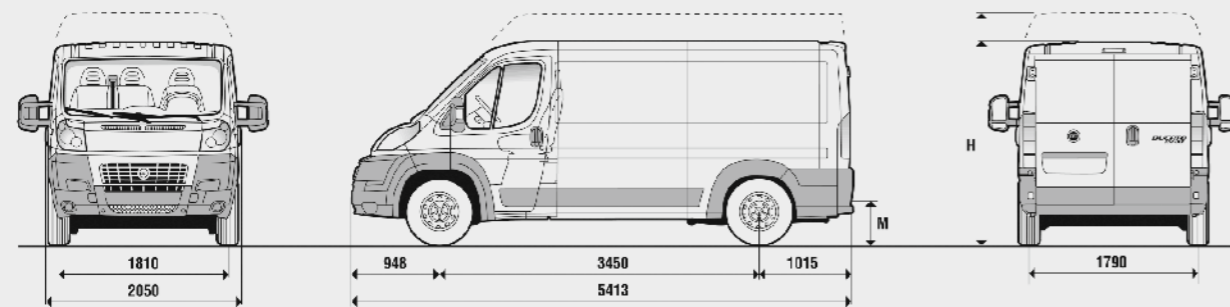

| Abmessungen (mm) | Maxi Kastenwagen 35 | Maxi Kastenwagen 35 | Maxi Kastenwagen 40 |
|--------------------------------|---------------------|---------------------|---------------------|
| | Flachdach (H1) | Hochdach (H2) | Hochdach (H2) |
| Radstand | 3 450 | 3 450 | 3 450 |
| Außenlänge | 5 413 | 5 413 | 5 413 |
| Außenbreite | 2 050 | 2 050 | 2 050 |
| Spurweite vorn | 1 810 | 1 810 | 1 810 |
| Spurweite hinten | 1 790 | 1 790 | 1 790 |
| Außenhöhe (unbeladen) (H) | 2 254 | 2 524 | 2 524 |
| Bodenfreiheit (vorn) | 162 | 162 | 162 |
| Überhang vorn | 948 | 948 | 948 |
| Überhang hinten | 1 015 | 1 015 | 1 015 |
| Hecktür | | | |
| Breite | 1 562 | 1 562 | 1 562 |
| Höhe | 1 520 | 1 790 | 1 790 |
| Seitliche Schiebetür | | | |
| Breite | 1 250 | 1 250 | 1 250 |
| Höhe | 1 485 | 1 755 | 1 755 |
| Laderaum | | | |
| max. Länge | 3 120 | 3 120 | 3 120 |
| max. Breite | 1 870 | 1 870 | 1 870 |
| Abstand zwischen Radkästen | 1 422 | 1 422 | 1 422 |
| max. Höhe | 1 662 | 1 932 | 1 932 |
| Höhe Ladekante (unbeladen) (M) | 550 | 550 | 550 |

| Abmessungen (mm) | Maxi Hochraumkastenwagen teilverglast 35 (H2) | Maxi Hochraumkastenwagen teilverglast 40 (H2) |
|--------------------------------|---|---|
| | Radstand | 3 450 |
| Außenlänge | 5 413 | 5 413 |
| Außenbreite | 2 050 | 2 050 |
| Spurweite vorn | 1 810 | 1 810 |
| Spurweite hinten | 1 790 | 1 790 |
| Außenhöhe (unbeladen) (H) | 2 524 | 2 524 |
| Bodenfreiheit (vorn) | 162 | 162 |
| Überhang vorn | 948 | 948 |
| Überhang hinten | 1 015 | 1 015 |
| Hecktür | | |
| Breite | 1 562 | 1 562 |
| Höhe | 1 790 | 1 790 |
| Seitliche Schiebetür | | |
| Breite | 1 250 | 1 250 |
| Höhe | 1 755 | 1 755 |
| Laderaum | | |
| max. Länge | 3 120 | 3 120 |
| max. Breite | 1 870 | 1 870 |
| Abstand zwischen Radkästen | 1 422 | 1 422 |
| max. Höhe | 1 932 | 1 932 |
| Höhe Ladekante (unbeladen) (M) | 550 | 550 |

| Ladevolumen 10 m ³ | Maxi Kastenwagen 35 (H1) | |
|-------------------------------|--------------------------|-----------------------|
| | 251.AL2.0 | 251.AL3.0 / 251.AL8.0 |
| Bestellschlüssel Nr. | | |
| Motor | 120 Multijet | 160 Multijet Power |
| Leergewicht ▲ (kg) | 2 015 | 2 065 |
| Nutzlast (kg) | 1 485 | 1 435 |
| Zul. Gesamtgewicht (kg) | 3 500 | 3 500 |
| Höchstgeschwindigkeit (km/h) | 155 | 165 |

| Ladevolumen 11,5 m ³ | Maxi Hochraumkastenwagen 35 teilverglast | | Maxi Hochraumkastenwagen 40 teilverglast |
|---------------------------------|--|--------------------|--|
| | 251.AX2.0 | 251.AX3.0 | 251.FX3.0 / 251.FX7.0 |
| Bestellschlüssel Nr. | | | |
| Motor | 120 Multijet | 160 Multijet Power | 160 Multijet Power |
| Leergewicht ▲ (kg) | 2 035 | 2 090 | 2 140 |
| Nutzlast (kg) | 1 465 | 1 410 | 1 865 |
| Zul. Gesamtgewicht (kg) | 3 500 | 3 500 | 4 005 |
| Höchstgeschwindigkeit (km/h) | 150 | 160 | 90* |

| Ladevolumen 11,5 m ³ | Maxi Hochraumkastenwagen 35 (H2) | | Maxi Hochraumkastenwagen 40 (H2) | |
|---------------------------------|----------------------------------|-----------------------|----------------------------------|-----------------------|
| | 251.AG2.0 | 251.AG3.0 / 251.AG8.0 | 251.FG2.0 | 251.FG3.0 / 251.FG7.0 |
| Bestellschlüssel Nr. | | | | |
| Motor | 120 Multijet | 160 Multijet Power | 120 Multijet | 160 Multijet Power |
| Leergewicht ▲ (kg) | 2 040 | 2 090 | 2 085 | 2 135 |
| Nutzlast (kg) | 1 460 | 1 410 | 1 915 | 1 865 |
| Zul. Gesamtgewicht (kg) | 3 500 | 3 500 | 4 000 | 4 000 |
| Höchstgeschwindigkeit (km/h) | 150 | 160 | 90* | 90* |

▲ Fahrzeug fahrfertig, inkl. Fahrergewicht von 75 kg. Durch zusätzliche Ausstattung kann die Nutzlast bis zu 158 kg gemindert werden.
* Aufgrund eines zulässigen Gesamtgewichts von 4 t Geschwindigkeit begrenzt auf 90 km/h.

▲ Fahrzeug fahrfertig, inkl. Fahrergewicht von 75 kg. Durch zusätzliche Ausstattung kann die Nutzlast bis zu 158 kg gemindert werden.
* Aufgrund eines zulässigen Gesamtgewichts von 4 t Geschwindigkeit begrenzt auf 90 km/h.

DUCATO GROSSRAUMKASTENWAGEN, RADSTAND 4 035 MM (L4)

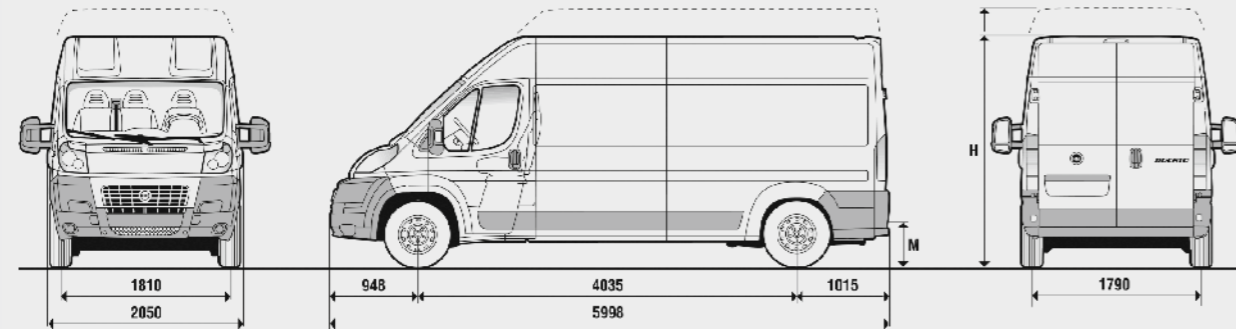

| Abmessungen (mm) | Großraumkastenwagen 33 | | Großraumkastenwagen 35 | |
|--------------------------------|------------------------|--------------------|------------------------|--------------------|
| | Hochdach (H2) | Superhochdach (H3) | Hochdach (H2) | Superhochdach (H3) |
| Radstand | 4 035 | 4 035 | 4 035 | 4 035 |
| Außenlänge | 5 998 | 5 998 | 5 998 | 5 998 |
| Außenbreite | 2 050 | 2 050 | 2 050 | 2 050 |
| Spurweite vorn | 1 810 | 1 810 | 1 810 | 1 810 |
| Spurweite hinten | 1 790 | 1 790 | 1 790 | 1 790 |
| Außenhöhe (unbeladen) (H) | 2 524 | 2 764 | 2 524 | 2 764 |
| Bodenfreiheit (vorn) | 154 | 154 | 154 | 154 |
| Überhang vorn | 948 | 948 | 948 | 948 |
| Überhang hinten | 1 015 | 1 015 | 1 015 | 1 015 |
| Hecktür | | | | |
| Breite | 1 562 | 1 562 | 1 562 | 1 562 |
| Höhe | 1 790 | 2 030 | 1 790 | 2 030 |
| Seitliche Schiebetür | | | | |
| Breite | 1 250 | 1 250 | 1 250 | 1 250 |
| Höhe | 1 755 | 1 755 | 1 755 | 1 755 |
| Laderaum | | | | |
| max. Länge | 3 705 | 3 705 | 3 705 | 3 705 |
| max. Breite | 1 870 | 1 870 | 1 870 | 1 870 |
| Abstand zwischen Radkästen | 1 422 | 1 422 | 1 422 | 1 422 |
| max. Höhe | 1 932 | 2 172 | 1 932 | 2 172 |
| Höhe Ladekante (unbeladen) (M) | 545 | 545 | 545 | 545 |

| Ladevolumen 13 m ³ | Großraumkastenwagen 33 (H2) | | | Großraumkastenwagen 35 (H2) | | | |
|-------------------------------|-----------------------------|--------------|--------------|-----------------------------|--------------|--------------|--------------------|
| | Bestellschlüssel Nr. | 250.6G1.0 | 250.6G2.0 | 250.6G3.0 | 250.BG1.0 | 250.BG2.0 | 250.BG3.0 |
| Motor | | 100 Multijet | 120 Multijet | 160 Multijet Power | 100 Multijet | 120 Multijet | 160 Multijet Power |
| Leergewicht ▲ (kg) | | 2 035 | 2 050 | 2 100 | 2 035 | 2 050 | 2 100 |
| Nutzlast (kg) | | 1 265 | 1 250 | 1 200 | 1 465 | 1 450 | 1 400 |
| Zul. Gesamtgewicht (kg) | | 3 300 | 3 300 | 3 300 | 3 500 | 3 500 | 3 500 |
| Höchstgeschwindigkeit (km/h) | | 135 | 150 | 160 | 135 | 150 | 160 |

| Ladevolumen 15 m ³ | Großraumkastenwagen 33 (H3) | | | Großraumkastenwagen 35 (H3) | | | |
|-------------------------------|-----------------------------|--------------|--------------|-----------------------------|--------------|--------------|--------------------|
| | Bestellschlüssel Nr. | 250.6A1.0 | 250.6A2.0 | 250.6A3.0 | 250.BA1.0 | 250.BA2.0 | 250.BA3.0 |
| Motor | | 100 Multijet | 120 Multijet | 160 Multijet Power | 100 Multijet | 120 Multijet | 160 Multijet Power |
| Leergewicht ▲ (kg) | | 2 060 | 2 075 | 2 125 | 2 060 | 2 075 | 2 125 |
| Nutzlast (kg) | | 1 240 | 1 225 | 1 175 | 1 440 | 1 425 | 1 375 |
| Zul. Gesamtgewicht (kg) | | 3 300 | 3 300 | 3 300 | 3 500 | 3 500 | 3 500 |
| Höchstgeschwindigkeit (km/h) | | 130 | 145 | 155 | 130 | 145 | 155 |

▲ Fahrzeug fahrfertig, inkl. Fahrergewicht von 75 kg. Durch zusätzliche Ausstattung kann die Nutzlast bis zu 173 kg gemindert werden.

DUCATO GROSSRAUMKASTENWAGEN VERGLAST, DUCATO GROSSRAUMKASTENWAGEN TEILVERGLAST, RADSTAND 4 035 MM (L4)

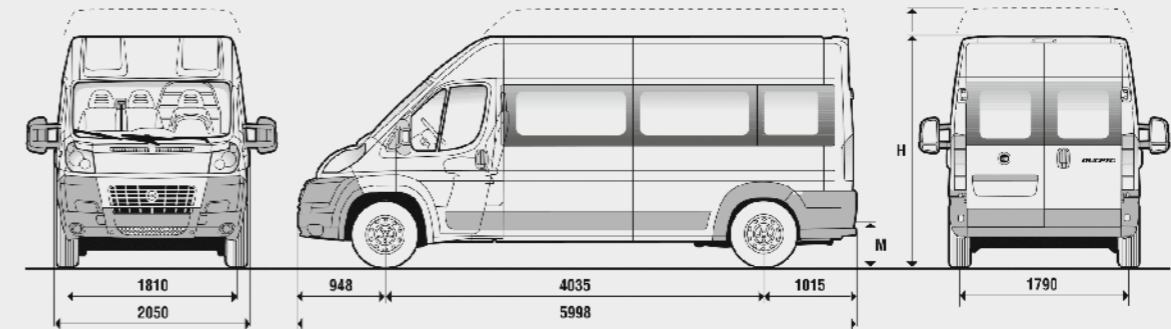

| Abmessungen (mm) | Großraumkastenwagen verglast und teilverglast 33 | | Großraumkastenwagen verglast und teilverglast 35 | |
|--------------------------------|--|----------------------|--|----------------------|
| | Hochdach (H2) | Superhochdach (H3) * | Hochdach (H2) | Superhochdach (H3) * |
| Radstand | 4 035 | 4 035 | 4 035 | 4 035 |
| Außenlänge | 5 998 | 5 998 | 5 998 | 5 998 |
| Außenbreite | 2 050 | 2 050 | 2 050 | 2 050 |
| Spurweite vorn | 1 810 | 1 810 | 1 810 | 1 810 |
| Spurweite hinten | 1 790 | 1 790 | 1 790 | 1 790 |
| Außenhöhe (unbeladen) (H) | 2 524 | 2 764 | 2 524 | 2 764 |
| Bodenfreiheit (vorn) | 154 | 154 | 154 | 154 |
| Überhang vorn | 948 | 948 | 948 | 948 |
| Überhang hinten | 1 015 | 1 015 | 1 015 | 1 015 |
| Hecktür | | | | |
| Breite | 1 562 | 1 562 | 1 562 | 1 562 |
| Höhe | 1 790 | 2 030 | 1 790 | 2 030 |
| Seitliche Schiebetür | | | | |
| Breite | 1 250 | 1 250 | 1 250 | 1 250 |
| Höhe | 1 755 | 1 755 | 1 755 | 1 755 |
| Laderaum | | | | |
| max. Länge | 3 705 | 3 705 | 3 705 | 3 705 |
| max. Breite | 1 870 | 1 870 | 1 870 | 1 870 |
| Abstand zwischen Radkästen | 1 422 | 1 422 | 1 422 | 1 422 |
| max. Höhe | 1 932 | 2 172 | 1 932 | 2 172 |
| Höhe Ladekante (unbeladen) (M) | 545 | 545 | 545 | 545 |

| Ladevolumen 13 m ³ | Großraumkastenwagen verglast und teilverglast 33 (H2) | | Großraumkastenwagen verglast und teilverglast 35 (H2) | |
|---|---|--------------------|---|--------------------|
| | Bestellschlüssel Nr. Kastenwagen verglast | 250.6H2.0 | 250.6H3.0 | 250.BH2.0 |
| Bestellschlüssel Nr. Kastenwagen teilverglast | 250.6X2.0 | | 250.BX2.0 | 250.BX3.0 |
| Motor | 120 Multijet | 160 Multijet Power | 120 Multijet | 160 Multijet Power |
| Leergewicht ▲ (kg) | 2 050 | 2 100 | 2 050 | 2 100 |
| Nutzlast (kg) | 1 250 | 1 200 | 1 450 | 1 400 |
| Zul. Gesamtgewicht (kg) | 3 300 | 3 300 | 3 500 | 3 500 |
| Höchstgeschwindigkeit (km/h) | 150 | 160 | 150 | 160 |

| Ladevolumen 15 m ³ | Großraumkastenwagen verglast 33 (H3) | | Großraumkastenwagen verglast 35 (H3) | |
|-------------------------------|--------------------------------------|--------------------|--------------------------------------|--------------------|
| | Bestellschlüssel Nr. | 250.6B3.0 | 250.BB2.0 | 250.BB3.0 |
| Motor | | 160 Multijet Power | 120 Multijet | 160 Multijet Power |
| Leergewicht ▲ (kg) | | 2 125 | 2 075 | 2 125 |
| Nutzlast (kg) | | 1 175 | 1 425 | 1 375 |
| Zul. Gesamtgewicht (kg) | | 3 300 | 3 500 | 3 500 |
| Höchstgeschwindigkeit (km/h) | | 155 | 145 | 155 |

▲ Fahrzeug fahrfertig, inkl. Fahrergewicht von 75 kg. Durch zusätzliche Ausstattung kann die Nutzlast bis zu 173 kg gemindert werden.
* Nur als Großraumkastenwagen verglast verfügbar.

DUCATO MAXI GROSSRAUMKASTENWAGEN, RADSTAND 4 035 MM (L4)

DUCATO MAXI GROSSRAUMKASTENWAGEN VERGLAST, DUCATO MAXI GROSSRAUMKASTENWAGEN TEILVERGLAST, RADSTAND 4 035 MM (L4)

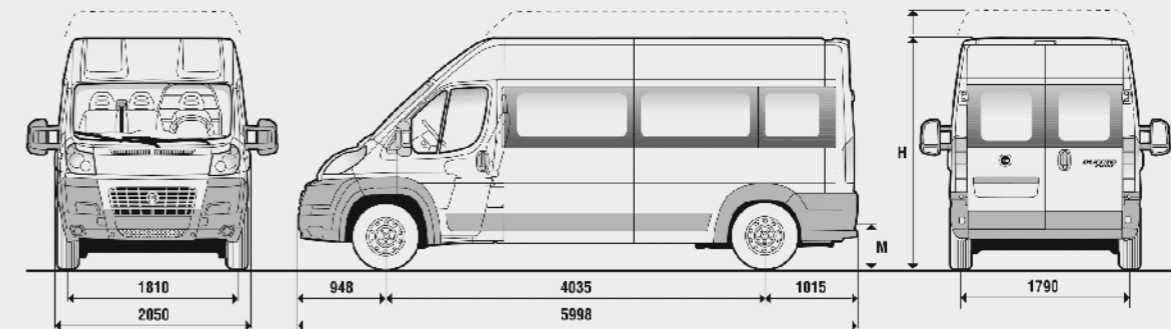
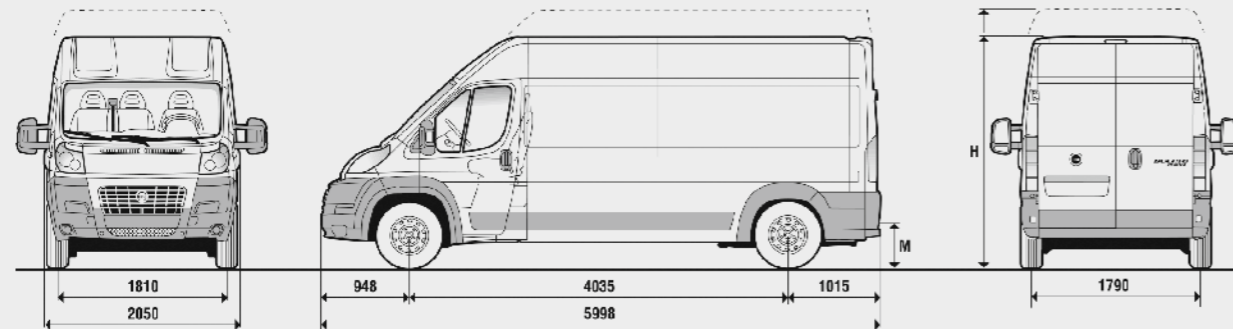

| Abmessungen (mm) | Maxi Großraumkastenwagen 35 | | Maxi Großraumkastenwagen 40 | |
|--------------------------------|-----------------------------|--------------------|-----------------------------|--------------------|
| | Hochdach (H2) | Superhochdach (H3) | Hochdach (H2) | Superhochdach (H3) |
| Radstand | 4 035 | 4 035 | 4 035 | 4 035 |
| Außenlänge | 5 998 | 5 998 | 5 998 | 5 998 |
| Außenbreite | 2 050 | 2 050 | 2 050 | 2 050 |
| Spurweite vorn | 1 810 | 1 810 | 1 810 | 1 810 |
| Spurweite hinten | 1 790 | 1 790 | 1 790 | 1 790 |
| Außenhöhe (unbeladen) (H) | 2 524 | 2 764 | 2 524 | 2 764 |
| Bodenfreiheit (vorn) | 154 | 154 | 154 | 154 |
| Überhang vorn | 948 | 948 | 948 | 948 |
| Überhang hinten | 1 015 | 1 015 | 1 015 | 1 015 |
| Hecktür | | | | |
| Breite | 1 562 | 1 562 | 1 562 | 1 562 |
| Höhe | 1 790 | 2 030 | 1 790 | 2 030 |
| Seitliche Schiebetür | | | | |
| Breite | 1 250 | 1 250 | 1 250 | 1 250 |
| Höhe | 1 755 | 1 755 | 1 755 | 1 755 |
| Laderaum | | | | |
| max. Länge | 3 705 | 3 705 | 3 705 | 3 705 |
| max. Breite | 1 870 | 1 870 | 1 870 | 1 870 |
| Abstand zwischen Radkästen | 1 422 | 1 422 | 1 422 | 1 422 |
| max. Höhe | 1 932 | 2 172 | 1 932 | 2 172 |
| Höhe Ladekante (unbeladen) (M) | 555 | 555 | 555 | 555 |

| Abmessungen (mm) | Maxi Großraumkastenwagen verglast 35 | | Maxi Großraumkastenwagen teilverglast 35 | Maxi Großraumkastenwagen teilverglast 40 |
|--------------------------------|--------------------------------------|--------------------|--|--|
| | Hochdach (H2) | Superhochdach (H3) | Hochdach (H2) | Hochdach (H2) |
| Radstand | 4 035 | 4 035 | 4 035 | 4 035 |
| Außenlänge | 5 998 | 5 998 | 5 998 | 5 998 |
| Außenbreite | 2 050 | 2 050 | 2 050 | 2 050 |
| Spurweite vorn | 1 810 | 1 810 | 1 810 | 1 810 |
| Spurweite hinten | 1 790 | 1 790 | 1 790 | 1 790 |
| Außenhöhe (unbeladen) (H) | 2 524 | 2 764 | 2 524 | 2 524 |
| Bodenfreiheit (vorn) | 154 | 154 | 154 | 154 |
| Überhang vorn | 948 | 948 | 948 | 948 |
| Überhang hinten | 1 015 | 1 015 | 1 015 | 1 015 |
| Hecktür | | | | |
| Breite | 1 562 | 1 562 | 1 562 | 1 562 |
| Höhe | 1 790 | 2 030 | 1 790 | 1 790 |
| Seitliche Schiebetür | | | | |
| Breite | 1 250 | 1 250 | 1 250 | 1 250 |
| Höhe | 1 755 | 1 755 | 1 755 | 1 755 |
| Laderaum | | | | |
| max. Länge | 3 705 | 3 705 | 3 705 | 3 705 |
| max. Breite | 1 870 | 1 870 | 1 870 | 1 870 |
| Abstand zwischen Radkästen | 1 422 | 1 422 | 1 422 | 1 422 |
| max. Höhe | 1 932 | 2 172 | 1 932 | 1 932 |
| Höhe Ladekante (unbeladen) (M) | 555 | 555 | 555 | 555 |

| Ladevolumen 13 m ³ | Maxi Großraumkastenwagen 35 (H2) | | | Maxi Großraumkastenwagen 40 (H2) | | |
|-------------------------------|----------------------------------|--------------|-----------------------|----------------------------------|--------------|-----------------------|
| | Bestellschlüssel Nr. | 251.BG2.0 | 251.BG3.0 / 251.BG8.0 | 251.BGM.0 | 251.GG2.0 | 251.GG3.0 / 251.GG7.0 |
| Motor | | 120 Multijet | 160 Multijet Power | 140 Natural Power | 120 Multijet | 160 Multijet Power |
| Leergewicht ▲ (kg) | | 2 090 | 2 140 | 2 475 | 2 135 | 2 185 |
| Nutzlast (kg) | | 1 410 | 1 360 | 1 025 | 1 865 | 1 815 |
| Zul. Gesamtgewicht (kg) | | 3 500 | 3 500 | 3 500 | 4 000 | 4 000 |
| Höchstgeschwindigkeit (km/h) | | 150 | 160 | 155 | 90* | 90* |

| Ladevolumen 13 m ³ | Maxi Großraumkastenwagen verglast und teilverglast 35 (H2) | | | Maxi Großraumkastenwagen teilverglast 40 (H2) | | | | |
|-------------------------------|--|--------------|--------------------|---|---|-----------|-----------|--------------------|
| | Bestellschlüssel Nr. Kastenwagen verglast | 251.BH2.0 | 251.BH3.0 | 251.BHM.0 | Bestellschlüssel Nr. Kastenwagen teilverglast | 251.BX2.0 | 251.BX3.0 | 251.BXM.0 |
| Motor | | 120 Multijet | 160 Multijet Power | 140 Natural Power | | | | 160 Multijet Power |
| Leergewicht ▲ (kg) | | 2 090 | 2 140 | 2 475 | | | | 2 185 |
| Nutzlast (kg) | | 1 410 | 1 360 | 1 025 | | | | 1 815 |
| Zul. Gesamtgewicht (kg) | | 3 500 | 3 500 | 3 500 | | | | 4 000 |
| Höchstgeschwindigkeit (km/h) | | 150 | 160 | 155 | | | | 90* |

| Ladevolumen 15 m ³ | Maxi Großraumkastenwagen 35 (H3) | | Maxi Großraumkastenwagen 40 (H3) | | |
|-------------------------------|----------------------------------|--------------|----------------------------------|--------------|-----------------------|
| | Bestellschlüssel Nr. | 251.BA2.0 | 251.BA3.0 / 251.BA8.0 | 251.GA2.0 | 251.GA3.0 / 251.GA7.0 |
| Motor | | 120 Multijet | 160 Multijet Power | 120 Multijet | 160 Multijet Power |
| Leergewicht ▲ (kg) | | 2 115 | 2 165 | 2 160 | 2 210 |
| Nutzlast (kg) | | 1 385 | 1 335 | 1 840 | 1 790 |
| Zul. Gesamtgewicht (kg) | | 3 500 | 3 500 | 4 000 | 4 000 |
| Höchstgeschwindigkeit (km/h) | | 145 | 155 | 90* | 90* |

| Ladevolumen 15 m ³ | Maxi Großraumkastenwagen verglast 35 (H3) | | |
|-------------------------------|---|--------------|--------------------|
| | Bestellschlüssel Nr. | 251.BB2.0 | 251.BB3.0 |
| Motor | | 120 Multijet | 160 Multijet Power |
| Leergewicht ▲ (kg) | | 2 115 | 2 165 |
| Nutzlast (kg) | | 1 385 | 1 335 |
| Zul. Gesamtgewicht (kg) | | 3 500 | 3 500 |
| Höchstgeschwindigkeit (km/h) | | 145 | 155 |

▲ Fahrzeug fahrfertig, inkl. Fahrergewicht von 75 kg. Durch zusätzliche Ausstattung kann die Nutzlast bis zu 173 kg gemindert werden.
* Aufgrund eines zulässigen Gesamtgewichts von 4 t Geschwindigkeit begrenzt auf 90 km/h.

▲ Fahrzeug fahrfertig, inkl. Fahrergewicht von 75 kg. Durch zusätzliche Ausstattung kann die Nutzlast bis zu 173 kg gemindert werden.
* Aufgrund eines zulässigen Gesamtgewichts von 4 t Geschwindigkeit begrenzt auf 90 km/h.

DUCATO MAXI GROSSRAUMKASTENWAGEN, RADSTAND 4 035 MM (L5) *

DUCATO MAXI GROSSRAUMKASTENWAGEN VERGLAST, RADSTAND 4 035 MM (L5) *

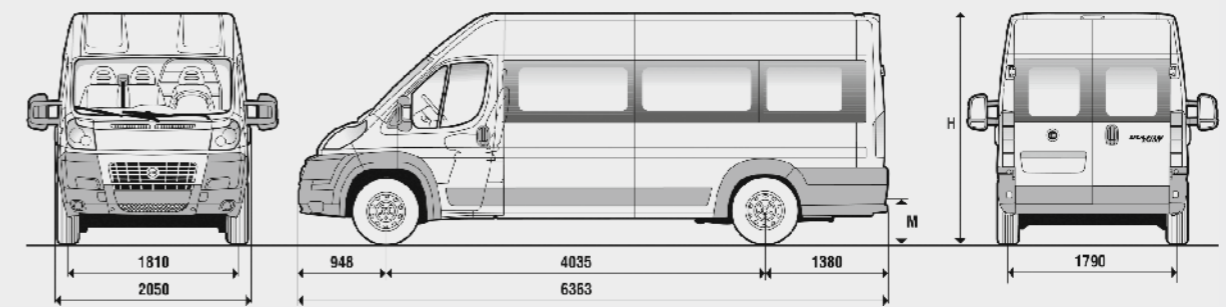
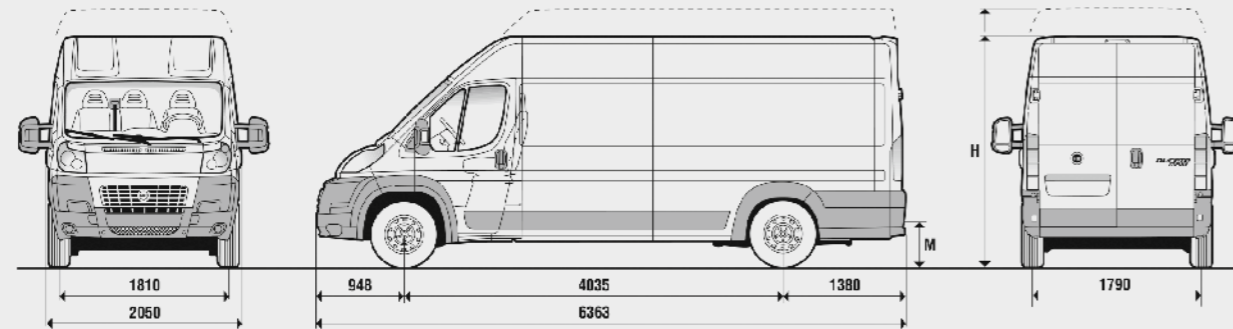

| Abmessungen (mm) | Maxi Großraumkastenwagen 35 | | Maxi Großraumkastenwagen 40 | |
|--------------------------------|-----------------------------|--------------------|-----------------------------|--------------------|
| | Hochdach (H2) | Superhochdach (H3) | Hochdach (H2) | Superhochdach (H3) |
| Radstand | 4 035 | 4 035 | 4 035 | 4 035 |
| Außenlänge | 6 363 | 6 363 | 6 363 | 6 363 |
| Außenbreite | 2 050 | 2 050 | 2 050 | 2 050 |
| Spurweite vorn | 1 810 | 1 810 | 1 810 | 1 810 |
| Spurweite hinten | 1 790 | 1 790 | 1 790 | 1 790 |
| Außenhöhe (unbeladen) (H) | 2 524 | 2 764 | 2 524 | 2 764 |
| Bodenfreiheit (vorn) | 154 | 154 | 154 | 154 |
| Überhang vorn | 948 | 948 | 948 | 948 |
| Überhang hinten | 1 380 | 1 380 | 1 380 | 1 380 |
| Hecktür | | | | |
| Breite | 1 562 | 1 562 | 1 562 | 1 562 |
| Höhe | 1 790 | 2 030 | 1 790 | 2 030 |
| Seitliche Schiebetür | | | | |
| Breite | 1 250 | 1 250 | 1 250 | 1 250 |
| Höhe | 1 755 | 1 755 | 1 755 | 1 755 |
| Laderaum | | | | |
| max. Länge | 4 070 | 4 070 | 4 070 | 4 070 |
| max. Breite | 1 870 | 1 870 | 1 870 | 1 870 |
| Abstand zwischen Radkästen | 1 422 | 1 422 | 1 422 | 1 422 |
| max. Höhe | 1 932 | 2 172 | 1 932 | 2 172 |
| Höhe Ladekante (unbeladen) (M) | 560 | 560 | 560 | 560 |

| Abmessungen (mm) | Maxi Großraumkastenwagen verglast 35 |
|--------------------------------|--------------------------------------|
| | Hochdach (H2) |
| Radstand | 4 035 |
| Außenlänge | 6 363 |
| Außenbreite | 2 050 |
| Spurweite vorn | 1 810 |
| Spurweite hinten | 1 790 |
| Außenhöhe (unbeladen) (H) | 2 524 |
| Bodenfreiheit (vorn) | 154 |
| Überhang vorn | 948 |
| Überhang hinten | 1 380 |
| Hecktür | |
| Breite | 1 562 |
| Höhe | 1 790 |
| Seitliche Schiebetür | |
| Breite | 1 250 |
| Höhe | 1 755 |
| Laderaum | |
| max. Länge | 4 070 |
| max. Breite | 1 870 |
| Abstand zwischen Radkästen | 1 422 |
| max. Höhe | 1 932 |
| Höhe Ladekante (unbeladen) (M) | 560 |

| Ladevolumen 15 m ³ | Maxi Großraumkastenwagen 35 (H2) | | | Maxi Großraumkastenwagen 40 (H2) | | |
|-------------------------------|----------------------------------|--------------|-----------------------|----------------------------------|--------------|-----------------------|
| | Bestellschlüssel Nr. | 251.CG2.0 | 251.CG3.0 / 251.CG8.0 | 251.CGM.0 | 251.HG2.0 | 251.HG3.0 / 251.HG7.0 |
| Motor | | 120 Multijet | 160 Multijet Power | 140 Natural Power | 120 Multijet | 160 Multijet Power |
| Leergewicht ▲ (kg) | | 2 135 | 2 185 | 2 520 | 2 180 | 2 230 |
| Nutzlast (kg) | | 1 365 | 1 315 | 980 | 1 820 | 1 770 |
| Zul. Gesamtgewicht (kg) | | 3 500 | 3 500 | 3 500 | 4 000 | 4 000 |
| Höchstgeschwindigkeit (km/h) | | 150 | 160 | 155 | 90** | 90** |

| Ladevolumen 15 m ³ | Maxi Großraumkastenwagen verglast 35 (H2) | | | |
|-------------------------------|---|--------------|--------------------|-------------------|
| | Bestellschlüssel Nr. | 251.CH2.0 | 251.CH3.0 | 251.CHM.0 |
| Motor | | 120 Multijet | 160 Multijet Power | 140 Natural Power |
| Leergewicht ▲ (kg) | | 2 135 | 2 185 | 2 520 |
| Nutzlast (kg) | | 1 365 | 1 315 | 980 |
| Zul. Gesamtgewicht (kg) | | 3 500 | 3 500 | 3 500 |
| Höchstgeschwindigkeit (km/h) | | 150 | 160 | 155 |

| Ladevolumen 17 m ³ | Maxi Großraumkastenwagen 35 (H3) | | Maxi Großraumkastenwagen 40 (H3) | | |
|-------------------------------|----------------------------------|--------------|----------------------------------|--------------|-----------------------|
| | Bestellschlüssel Nr. | 251.CA2.0 | 251.CA3.0 / 251.CA8.0 | 251.HA2.0 | 251.HA3.0 / 251.HA7.0 |
| Motor | | 120 Multijet | 160 Multijet Power | 120 Multijet | 160 Multijet Power |
| Leergewicht ▲ (kg) | | 2 165 | 2 215 | 2 210 | 2 260 |
| Nutzlast (kg) | | 1 335 | 1 285 | 1 790 | 1 740 |
| Zul. Gesamtgewicht (kg) | | 3 500 | 3 500 | 4 005 | 4 005 |
| Höchstgeschwindigkeit (km/h) | | 145 | 155 | 90** | 90** |

* Mit verlängertem Überhang.
▲ Fahrzeug fahrfertig, inkl. Fahrergewicht von 75 kg. Durch zusätzliche Ausstattung kann die Nutzlast bis zu 173 kg gemindert werden.
** Aufgrund eines zulässigen Gesamtgewichts von 4 t Geschwindigkeit begrenzt auf 90 km/h.

* Mit verlängertem Überhang.
▲ Fahrzeug fahrfertig, inkl. Fahrergewicht von 75 kg. Durch zusätzliche Ausstattung kann die Nutzlast bis zu 173 kg gemindert werden.

DUCATO PRITSCHENWAGEN, RADSTAND 3 000 MM (L1), 3 450 MM (L2), 3 800 MM (L3)

DUCATO PRITSCHENWAGEN, RADSTAND 4 035 MM (L4) DUCATO PRITSCHENWAGEN, RADSTAND 4 035 MM (L5) *

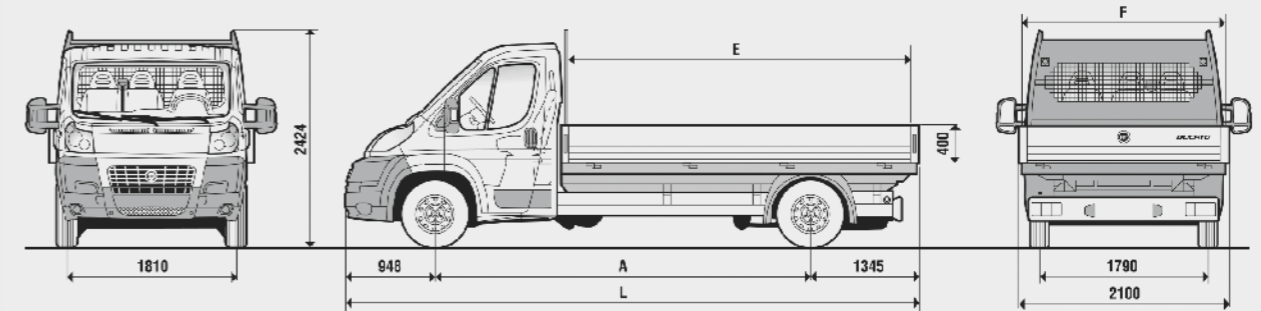
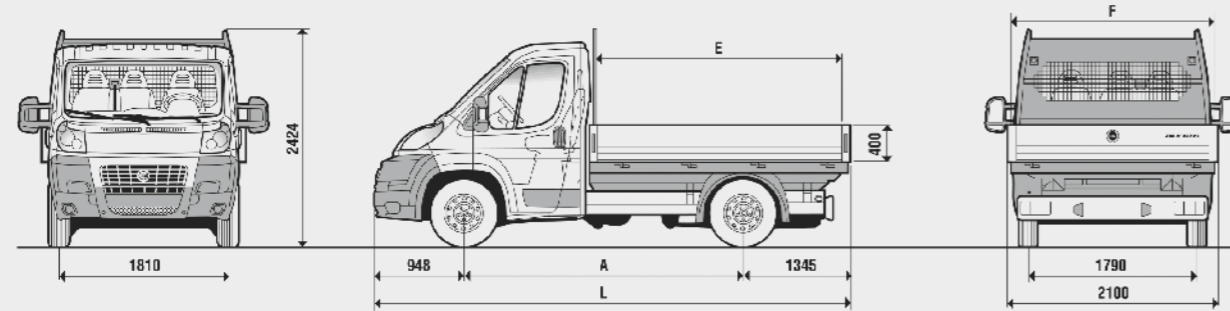

| Abmessungen (mm) | Pritschenwagen 30 | | Pritschenwagen 33 | | | Pritschenwagen 35 | |
|---------------------------|-------------------|------------|-------------------|------------|------------|-------------------|------------|
| | 3 000 (L1) | 3 450 (L2) | 3 000 (L1) | 3 450 (L2) | 3 800 (L3) | 3 450 (L2) | 3 800 (L3) |
| Radstand (A) | | | | | | | |
| Außenlänge (L) | 5 293 | 5 743 | 5 293 | 5 743 | 6 093 | 5 743 | 6 093 |
| Außenbreite | 2 100 | 2 100 | 2 100 | 2 100 | 2 100 | 2 100 | 2 100 |
| Spurweite vorn | 1 810 | 1 810 | 1 810 | 1 810 | 1 810 | 1 810 | 1 810 |
| Spurweite hinten | 1 790 | 1 790 | 1 790 | 1 790 | 1 790 | 1 790 | 1 790 |
| Außenhöhe (unbeladen) | 2 424 | 2 424 | 2 424 | 2 424 | 2 424 | 2 424 | 2 424 |
| Bodenfreiheit (vorn) | 162 | 162 | 162 | 162 | 154 | 162 | 154 |
| Überhang vorn | 948 | 948 | 948 | 948 | 948 | 948 | 948 |
| Überhang hinten (B) | 1 345 | 1 345 | 1 345 | 1 345 | 1 345 | 1 345 | 1 345 |
| Pritschen-Innenlänge (E) | 2 798 | 3 248 | 2 798 | 3 248 | 3 599 | 3 248 | 3 599 |
| Pritschen-Innenbreite (F) | 2 034 | 2 034 | 2 034 | 2 034 | 2 034 | 2 034 | 2 034 |
| Bordwandhöhe | 400 | 400 | 400 | 400 | 400 | 400 | 400 |

| Abmessungen (mm) | Pritschenwagen 33 (L4) | | Pritschenwagen 35 (L4) | Pritschenwagen 35 (L5) * |
|---------------------------|------------------------|-------|------------------------|--------------------------|
| | Radstand (A) | 4 035 | 4 035 | 4 035 |
| Außenlänge (L) | 6 328 | 6 328 | 6 328 | 6 693 |
| Außenbreite | 2 100 | 2 100 | 2 100 | 2 100 |
| Spurweite vorn | 1 810 | 1 810 | 1 810 | 1 810 |
| Spurweite hinten | 1 790 | 1 790 | 1 790 | 1 790 |
| Außenhöhe (unbeladen) | 2 424 | 2 424 | 2 424 | 2 424 |
| Bodenfreiheit (vorn) | 154 | 154 | 154 | 156 |
| Überhang vorn | 948 | 948 | 948 | 948 |
| Überhang hinten (B) | 1 345 | 1 345 | 1 345 | 1 710 |
| Pritschen-Innenlänge (E) | 3 833 | 3 833 | 3 833 | 4 198 |
| Pritschen-Innenbreite (F) | 2 034 | 2 034 | 2 034 | 2 034 |
| Bordwandhöhe | 400 | 400 | 400 | 400 |

| Radstand 3 000 mm (L1) Ladefläche 5,7 m ² | Pritschenwagen 30 | | Pritschenwagen 33 | |
|---|----------------------|--|----------------------|--|
| | 250.0C1.0 + Opt. 288 | | 250.4C1.0 + Opt. 288 | |
| Bestellschlüssel Nr. | | | 250.4C2.0 + Opt. 288 | |
| Motor | 100 Multijet | | 120 Multijet | |
| Leergewicht ▲ (kg) | 1 870 | | 1 885 | |
| Nutzlast (kg) | 1 130 | | 1 415 | |
| Zul. Gesamtgewicht (kg) | 3 000 | | 3 300 | |
| Höchstgeschwindigkeit (km/h) | 140 | | 155 | |

| Radstand 4 035 mm (L4) Ladefläche 7,8 m ² | Pritschenwagen 33 | | Pritschenwagen 35 | |
|---|----------------------|--|----------------------|--|
| | 250.6C2.0 + Opt. 288 | | 250.6C3.0 + Opt. 288 | |
| Bestellschlüssel Nr. | | | 250.BC2.0 + Opt. 288 | |
| Motor | 120 Multijet | | 160 Multijet Power | |
| Leergewicht ▲ (kg) | 1 985 | | 2 035 | |
| Nutzlast (kg) | 1 315 | | 1 465 | |
| Zul. Gesamtgewicht (kg) | 3 300 | | 3 500 | |
| Höchstgeschwindigkeit (km/h) | 155 | | 165 | |

| Radstand 3 450 mm (L2) Ladefläche 6,6 m ² | Pritschenwagen 30 | | Pritschenwagen 33 | | Pritschenwagen 35 | |
|---|----------------------|--|----------------------|--|----------------------|--|
| | 250.1C1.0 + Opt. 288 | | 250.5C1.0 + Opt. 288 | | 250.5C2.0 + Opt. 288 | |
| Bestellschlüssel Nr. | | | 250.AC2.0 + Opt. 288 | | 250.AC3.0 + Opt. 288 | |
| Motor | 100 Multijet | | 120 Multijet | | 160 Multijet Power | |
| Leergewicht ▲ (kg) | 1 915 | | 1 930 | | 1 980 | |
| Nutzlast (kg) | 1 085 | | 1 370 | | 1 520 | |
| Zul. Gesamtgewicht (kg) | 3 000 | | 3 300 | | 3 500 | |
| Höchstgeschwindigkeit (km/h) | 140 | | 155 | | 165 | |

| Radstand 4 035 mm (L5) * Ladefläche 8,7 m ² | Pritschenwagen 35 | |
|---|----------------------|--|
| | 250.CC2.0 + Opt. 288 | |
| Bestellschlüssel Nr. | 250.CC3.0 + Opt. 288 | |
| Motor | 160 Multijet Power | |
| Leergewicht ▲ (kg) | 2 070 | |
| Nutzlast (kg) | 1 430 | |
| Zul. Gesamtgewicht (kg) | 3 500 | |
| Höchstgeschwindigkeit (km/h) | 165 | |

| Radstand 3 800 mm (L3) Ladefläche 7,3 m ² | Pritschenwagen 33 | | Pritschenwagen 35 | |
|---|----------------------|--|----------------------|--|
| | 250.KC2.0 + Opt. 288 | | 250.KC3.0 + Opt. 288 | |
| Bestellschlüssel Nr. | | | 250.LC2.0 + Opt. 288 | |
| Motor | 120 Multijet | | 160 Multijet Power | |
| Leergewicht ▲ (kg) | 1 965 | | 2 015 | |
| Nutzlast (kg) | 1 335 | | 1 485 | |
| Zul. Gesamtgewicht (kg) | 3 300 | | 3 500 | |
| Höchstgeschwindigkeit (km/h) | 155 | | 165 | |

▲ Fahrzeug fahrfertig, inkl. Fahrergewicht von 75 kg. Durch zusätzliche Ausstattung kann die Nutzlast bis zu 173 kg gemindert werden.

* Mit verlängertem Überhang.
▲ Fahrzeug fahrfertig, inkl. Fahrergewicht von 75 kg. Durch zusätzliche Ausstattung kann die Nutzlast bis zu 173 kg gemindert werden.

DUCATO MAXI PRITSCHENWAGEN, RADSTAND 3 450 MM (L2)

DUCATO MAXI PRITSCHENWAGEN, RADSTAND 4 035 MM (L4) UND 4 035 MM (L5) *

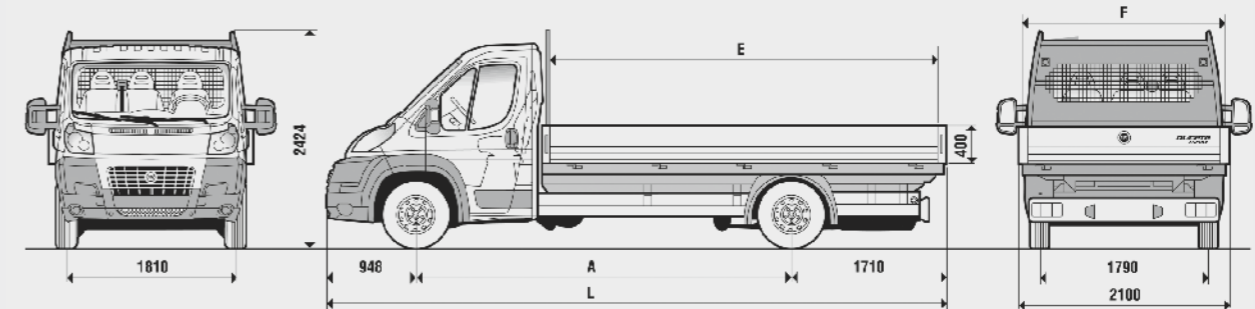
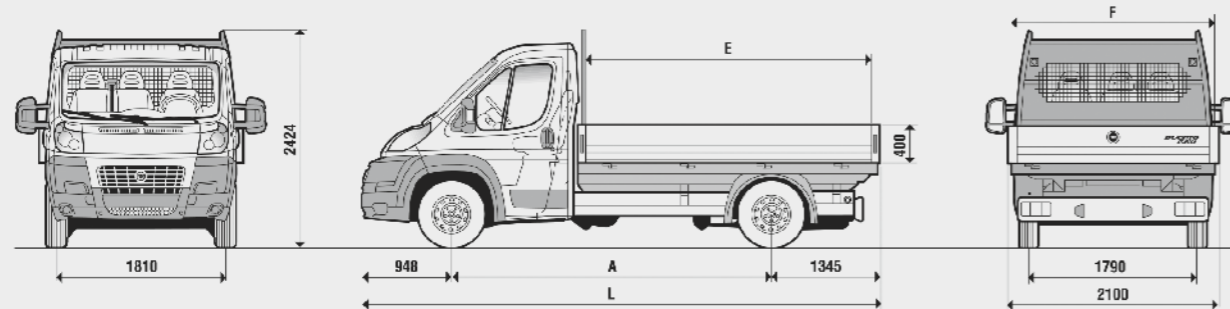

| Abmessungen (mm) | Maxi Pritschenwagen 35 | Maxi Pritschenwagen 40 |
|---------------------------|------------------------|------------------------|
| Radstand (A) | 3 450 | 3 450 |
| Außenlänge (L) | 5 743 | 5 743 |
| Außenbreite | 2 100 | 2 100 |
| Spurweite vorn | 1 810 | 1 810 |
| Spurweite hinten | 1 790 | 1 790 |
| Außenhöhe (unbeladen) | 2 424 | 2 424 |
| Bodenfreiheit (vorn) | 162 | 162 |
| Überhang vorn | 948 | 948 |
| Überhang hinten (B) | 1 345 | 1 345 |
| Pritschen-Innenlänge (E) | 3 248 | 3 248 |
| Pritschen-Innenbreite (F) | 2 040 | 2 040 |
| Bordwandhöhe | 400 | 400 |

| Abmessungen (mm) | Maxi Pritschenwagen 35 (L4) | Maxi Pritschenwagen 35 (L5)* | Maxi Pritschenwagen 40 (L4) | Maxi Pritschenwagen 40 (L5)* |
|---------------------------|-----------------------------|------------------------------|-----------------------------|------------------------------|
| Radstand (A) | 4 035 | 4 035 | 4 035 | 4 035 |
| Außenlänge (L) | 6 328 | 6 693 | 6 328 | 6 693 |
| Außenbreite | 2 100 | 2 100 | 2 100 | 2 100 |
| Spurweite vorn | 1 810 | 1 810 | 1 810 | 1 810 |
| Spurweite hinten | 1 790 | 1 790 | 1 790 | 1 790 |
| Außenhöhe (unbeladen) | 2 424 | 2 424 | 2 424 | 2 424 |
| Bodenfreiheit (vorn) | 154 | 156 | 154 | 156 |
| Überhang vorn | 948 | 948 | 948 | 948 |
| Überhang hinten (B) | 1 345 | 1 710 | 1 345 | 1 710 |
| Pritschen-Innenlänge (E) | 3 833 | 4 198 | 3 833 | 4 198 |
| Pritschen-Innenbreite (F) | 2 040 | 2 040 | 2 040 | 2 040 |
| Bordwandhöhe | 400 | 400 | 400 | 400 |

| Radstand 3 450 mm (L2) Ladefläche 6,6 m ² | Maxi Pritschenwagen 35 | | Maxi Pritschenwagen 40 | | |
|---|------------------------|----------------------|------------------------|----------------------|--|
| | Bestellschlüssel Nr. | 251.AC2.0 + Opt. 288 | 251.AC3.0 + Opt. 288 | 251.FC2.0 + Opt. 288 | 251.FC3.0 + Opt. 288 / 251.FC7.0 + Opt. 288 |
| Motor | | 120 Multijet | 160 Multijet Power | 120 Multijet | 160 Multijet Power |
| Leergewicht ▲ (kg) | | 1 970 | 2 020 | 1 970 | 2 020 |
| Nutzlast (kg) | | 1 530 | 1 480 | 2 030 | 1 980 |
| Zul. Gesamtgewicht (kg) | | 3 500 | 3 500 | 4 000 | 4 000 |
| Höchstgeschwindigkeit (km/h) | | 155 | 161 | 90* | 90* |

| Radstand 4 035 mm (L4) Ladefläche 7,8 m ² | Maxi Pritschenwagen 35 | | Maxi Pritschenwagen 40 | |
|---|------------------------|----------------------|------------------------|--|
| | Bestellschlüssel Nr. | 251.BC2.0 + Opt. 288 | 251.BC3.0 + Opt. 288 | 251.GC3.0 + Opt. 288 / 251.GC7.0 + Opt. 288 |
| Motor | | 120 Multijet | 160 Multijet Power | 160 Multijet Power |
| Leergewicht ▲ (kg) | | 2 025 | 2 075 | 2 075 |
| Nutzlast (kg) | | 1 475 | 1 425 | 1 925 |
| Zul. Gesamtgewicht (kg) | | 3 500 | 3 500 | 4 000 |
| Höchstgeschwindigkeit (km/h) | | 155 | 161 | 90** |

| Radstand 4 035 mm (L5)* Ladefläche 8,7 m ² | Maxi Pritschenwagen 35 | | Maxi Pritschenwagen 40 | |
|--|------------------------|----------------------|------------------------|--|
| | Bestellschlüssel Nr. | 251.CC2.0 + Opt. 288 | 251.CC3.0 + Opt. 288 | 251.HC3.0 + Opt. 288 / 251.HC7.0 + Opt. 288 |
| Motor | | 120 Multijet | 160 Multijet Power | 160 Multijet Power |
| Leergewicht ▲ (kg) | | 2 060 | 2 110 | 2 110 |
| Nutzlast (kg) | | 1 440 | 1 390 | 1 890 |
| Zul. Gesamtgewicht (kg) | | 3 500 | 3 500 | 4 000 |
| Höchstgeschwindigkeit (km/h) | | 155 | 161 | 90** |

▲ Fahrzeug fahrfertig, inkl. Fahrergewicht von 75 kg. Durch zusätzliche Ausstattung kann die Nutzlast bis zu 105 kg gemindert werden.
* Aufgrund eines zulässigen Gesamtgewichts von 4 t Geschwindigkeit begrenzt auf 90 km/h.

* Mit verlängertem Überhang.
▲ Fahrzeug fahrfertig, inkl. Fahrergewicht von 75 kg. Durch zusätzliche Ausstattung kann die Nutzlast bis zu 173 kg gemindert werden.
** Aufgrund eines zulässigen Gesamtgewichts von 4 t Geschwindigkeit begrenzt auf 90 km/h.

DUCATO PRITSCHENWAGEN MIT DOPPELKABINE, RADSTAND 3 450 MM (L2) UND 4 035 MM (L4)

DUCATO MAXI PRITSCHENWAGEN MIT DOPPELKABINE, RADSTAND 3 450 MM (L2), 4 035 MM (L4) UND 4 035 MM (L5) *

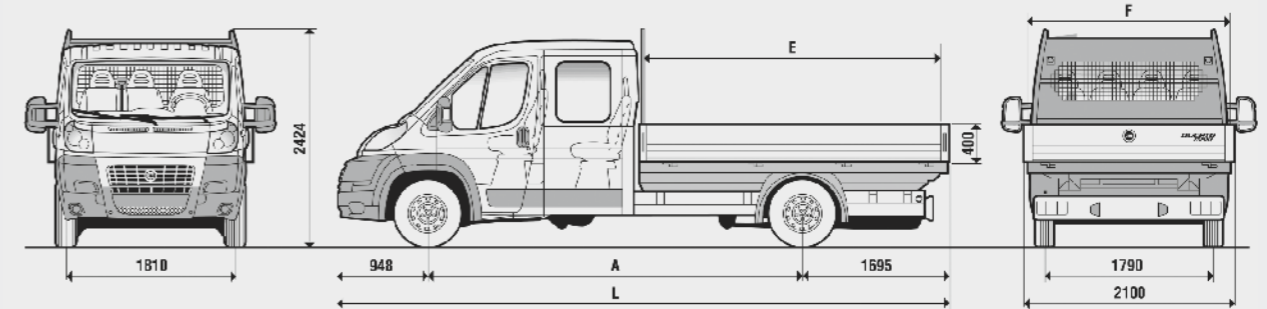
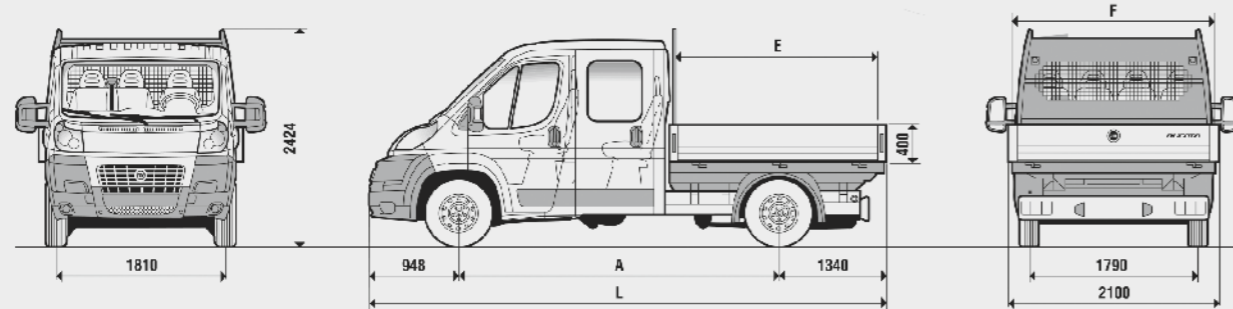

| Abmessungen (mm) | Pritschenwagen Doppelkabine 33 | | Pritschenwagen Doppelkabine 35 | |
|---------------------------|--------------------------------|------------|--------------------------------|------------|
| | 3 450 (L2) | 4 035 (L4) | 3 450 (L2) | 4 035 (L4) |
| Radstand (A) | 3 450 (L2) | 4 035 (L4) | 3 450 (L2) | 4 035 (L4) |
| Außenlänge (L) | 5 738 | 6 228 | 5 738 | 6 228 |
| Außenbreite | 2 100 | 2 100 | 2 100 | 2 100 |
| Spurweite vorn | 1 810 | 1 810 | 1 810 | 1 810 |
| Spurweite hinten | 1 790 | 1 790 | 1 790 | 1 790 |
| Außenhöhe (unbeladen) | 2 424 | 2 424 | 2 424 | 2 424 |
| Bodenfreiheit (vorn) | 154 | 154 | 154 | 154 |
| Überhang vorn | 948 | 948 | 948 | 948 |
| Überhang hinten (B) | 1 340 | 1 245 | 1 340 | 1 245 |
| Pritschen-Innenlänge (E) | 2 398 | 2 888 | 2 398 | 2 888 |
| Pritschen-Innenbreite (F) | 2 040 | 2 040 | 2 040 | 2 040 |
| Bordwandhöhe | 400 | 400 | 400 | 400 |

| Abmessungen (mm) | Maxi Pritschenwagen Doppelkabine 35 | | | Maxi Pritschenwagen Doppelkabine 40 | |
|---------------------------|-------------------------------------|------------|--------------|-------------------------------------|--------------|
| | 3 450 (L2) | 4 035 (L4) | 4 035 (L5) * | 4 035 (L4) | 4 035 (L5) * |
| Radstand (A) | 3 450 (L2) | 4 035 (L4) | 4 035 (L5) * | 4 035 (L4) | 4 035 (L5) * |
| Außenlänge (L) | 5 738 | 6 228 | 6 678 | 6 228 | 6 678 |
| Außenbreite | 2 100 | 2 100 | 2 100 | 2 100 | 2 100 |
| Spurweite vorn | 1 810 | 1 810 | 1 810 | 1 810 | 1 810 |
| Spurweite hinten | 1 790 | 1 790 | 1 790 | 1 790 | 1 790 |
| Außenhöhe (unbeladen) | 2 424 | 2 424 | 2 424 | 2 424 | 2 424 |
| Bodenfreiheit (vorn) | 154 | 154 | 154 | 154 | 154 |
| Überhang vorn | 948 | 948 | 948 | 948 | 948 |
| Überhang hinten (B) | 1 340 | 1 245 | 1 695 | 1 245 | 1 695 |
| Pritschen-Innenlänge (E) | 2 398 | 2 888 | 3 388 | 2 888 | 3 388 |
| Pritschen-Innenbreite (F) | 2 040 | 2 040 | 2 040 | 2 040 | 2 040 |
| Bordwandhöhe | 400 | 400 | 400 | 400 | 400 |

| Radstand 3 450 mm (L2) Ladefläche 5,0 m ² | Pritschenwagen Doppelkabine 33 | | | Pritschenwagen Doppelkabine 35 | | |
|---|--------------------------------|----------------------|----------------------|--------------------------------|----------------------|----------------------|
| | Bestellschlüssel Nr. | 250.5D1.0 + Opt. 288 | 250.5D2.0 + Opt. 288 | 250.5D3.0 + Opt. 288 | 250.AD2.0 + Opt. 288 | 250.AD3.0 + Opt. 288 |
| Motor | | 100 Multijet | 120 Multijet | 160 Multijet Power | 120 Multijet | 160 Multijet Power |
| Leergewicht ▲ (kg) | | 2 025 | 2 040 | 2 090 | 2 040 | 2 090 |
| Nutzlast (kg) | | 1 275 | 1 260 | 1 210 | 1 460 | 1 410 |
| Zul. Gesamtgewicht (kg) | | 3 300 | 3 300 | 3 300 | 3 500 | 3 500 |
| Höchstgeschwindigkeit (km/h) | | 140 | 155 | 165 | 155 | 165 |

| Radstand 3 450 mm (L2) Ladefläche 5,0 m ² | Maxi Pritschenwagen Doppelkabine 35 | | |
|---|-------------------------------------|----------------------|---|
| | Bestellschlüssel Nr. | 251.AD2.0 + Opt. 288 | 251.AD3.0 + Opt. 288 / 251.AD8.0 + Opt. 288 |
| Motor | | 120 Multijet | 160 Multijet Power |
| Leergewicht ▲ (kg) | | 2 080 | 2 130 |
| Nutzlast (kg) | | 1 420 | 1 370 |
| Zul. Gesamtgewicht (kg) | | 3 500 | 3 500 |
| Höchstgeschwindigkeit (km/h) | | 155 | 165 |

| Radstand 4 035 mm (L4) Ladefläche 6,0 m ² | Pritschenwagen Doppelkabine 33 | | | Pritschenwagen Doppelkabine 35 | |
|---|--------------------------------|----------------------|----------------------|--------------------------------|----------------------|
| | Bestellschlüssel Nr. | 250.6D1.0 + Opt. 288 | 250.6D2.0 + Opt. 288 | 250.6D3.0 + Opt. 288 | 250.BD2.0 + Opt. 288 |
| Motor | | 100 Multijet | 120 Multijet | 160 Multijet Power | 120 Multijet |
| Leergewicht ▲ (kg) | | 2 085 | 2 100 | 2 150 | 2 140 |
| Nutzlast (kg) | | 1 215 | 1 200 | 1 150 | 1 360 |
| Zul. Gesamtgewicht (kg) | | 3 300 | 3 300 | 3 300 | 3 500 |
| Höchstgeschwindigkeit (km/h) | | 140 | 155 | 165 | 155 |

| Radstand 4 035 mm (L4) Ladefläche 6,0 m ² | Maxi Pritschenwagen Doppelkabine 35 | | Maxi Pritschenwagen Doppelkabine 40 | |
|---|-------------------------------------|----------------------|---|---|
| | Bestellschlüssel Nr. | 251.BD2.0 + Opt. 288 | 251.BD3.0 + Opt. 288 / 251.BD8.0 + Opt. 288 | 251.GD3.0 + Opt. 288 / 251.GD7.0 + Opt. 288 |
| Motor | | 120 Multijet | 160 Multijet Power | 160 Multijet Power |
| Leergewicht ▲ (kg) | | 2 140 | 2 190 | 2 190 |
| Nutzlast (kg) | | 1 360 | 1 310 | 1 810 |
| Zul. Gesamtgewicht (kg) | | 3 500 | 3 500 | 4 000 |
| Höchstgeschwindigkeit (km/h) | | 155 | 165 | 165 |

| Radstand 4 035 mm (L5)* Ladefläche 6,9 m ² | Maxi Pritschenwagen Doppelkabine 35 | | Maxi Pritschenwagen Doppelkabine 40 | |
|--|-------------------------------------|----------------------|---|---|
| | Bestellschlüssel Nr. | 251.CD2.0 + Opt. 288 | 251.CD3.0 + Opt. 288 / 251.CD8.0 + Opt. 288 | 251.HD3.0 + Opt. 288 / 251.HD7.0 + Opt. 288 |
| Motor | | 120 Multijet | 160 Multijet Power | 160 Multijet Power |
| Leergewicht ▲ (kg) | | 2 180 | 2 230 | 2 230 |
| Nutzlast (kg) | | 1 320 | 1 270 | 1 770 |
| Zul. Gesamtgewicht (kg) | | 3 500 | 3 500 | 4 000 |
| Höchstgeschwindigkeit (km/h) | | 155 | 165 | 165 |

▲ Fahrzeug fahrfertig, inkl. Fahrergewicht von 75 kg. Durch zusätzliche Ausstattung kann die Nutzlast bis zu 105 kg gemindert werden.

* Mit verlängertem Überhang.
▲ Fahrzeug fahrfertig, inkl. Fahrergewicht von 75 kg. Durch zusätzliche Ausstattung kann die Nutzlast bis zu 173 kg gemindert werden.

SERIENMÄSSIGE AUSSTATTUNG

SERIENMÄSSIGE AUSSTATTUNG

Fiat Ducato Warentransport

| Best. Nr. | Beschreibung | Kastenwagen verblecht/verglast und teilverglast | Kastenwagen Natural Power verblecht/verglast und teilverglast | Pritschenwagen |
|-------------------------------|--|---|---|----------------|
| Außenausstattung | | | | |
| | Blinker in den Außenspiegeln | ● | ● | ● |
| | Doppelparabolscheinwerfer | ● | ● | ● |
| | Dritte Reihe verglast (nicht bei Kastenwagen teilverglast) | -/● | -/● | - |
| | Hochgesetzte Heckleuchten | ● | ● | ● |
| | Kraftstofftank 90 Liter (bei Kastenwagen 28: 60 Liter) | ● | ● | ● |
| | Leicht getönte Scheiben | ● | ● | ● |
| | Tank abschließbar (in der B-Säule integriert) | ● | ● | ● |
| | Überdimensionale Außenspiegel mit Weitwinkel | ● | ● | ● |
| | Rundumlaufende Seitenschutzleisten | ● | ● | ● |
| | Rutschfeste Trittstufen an Heck und vorderem Stoßfänger (zur Reinigung der Windschutzscheibe) | ● | ● | ● |
| | Zweite Reihe verglast | -/● | -/● | - |
| 142 | Breitreifen Extraserie (225 / 70 R 15 C bei Ducato, 225 / 75 R 16 C bei Ducato Maxi, Serie bei Ducato Maxi 40) | ○ | ○ | ○ |
| 288 | Pritschenaufbau | - | - | ● |
| 292 | Fahrgestell mit Flachboden (nicht für Radstand L3; ohne Auf- und Minderpreis) | - | - | - |
| 358 | Seitlicher Unterfahrschutz (nur Serie bei Pritschenwagen Maxi 40) | - | - | ○ |
| 475 | Leiterträger | - | - | ● |
| 519 | Heckflügeltüren verglast | ○/● | ○/● | - |
| 520 | Schiebetür Beifahrerseite verglast | ○/● | ○/● | - |
| Innenausstattung | | | | |
| | Abschließbares Ablagefach in der Mitte des Armaturenbretts (z.B. für ein Notebook) | ● | ● | ● |
| | Dokumentenhalter mittig auf Armaturentafel (nicht hochklappbar in Verbindung mit Beifahrer-Airbag) | ● | ● | ● |
| | Handschuhfach Beifahrerseite mit Deckel | ● | ● | ● |
| | Kühlfach für 1,5 Liter-Flasche (wenn Klimaanlage vorhanden) | ● | ● | ● |
| | Lenkrad mit 4 Speichen | ● | ● | ● |
| | Verstellbare Sonnenblenden | ● | ● | ● |
| 011 | Koaxiale Lenkradverstellung | ● | ● | ● |
| 297 | Beifahrersitz verstellbar in Länge und Neigung mit Mittelarmlehne und Lordosenstütze (nicht KaWa 28) | ● | ● | ● |
| 381 | Laderaumverkleidung Holzboden (nicht für 100 Multijet L4H2 und L4H3) (nicht KaWa 28) | ○ | ○/● | - |
| 51J | Gepäcknetz Hecktür innen (nicht Kastenwagen 28) | ● | ● | ● |
| 626+132 | Fahrsitz verstellbar in Länge, Höhe und Neigung mit Mittelarmlehne und Lordosenstütze (opt. 132 nicht für Kastenwagen 28) | ● | ● | ● |
| Sicherheitsausstattung | | | | |
| | Elektronische Wegfahrsperre (Fiat Code) | ● | ● | ● |
| | Höhenverstellbare Sicherheitsgurte | ● | ● | ● |
| | Verstellbare Kopfstützen | ● | ● | ● |
| 015 | ASR (nicht Kastenwagen 28) | ● | ● | ● |
| 016 | ABS mit EBD | ● | ● | ● |
| 052 | Mechanischer Bremsassistent (MBA) | ● | - | ● |
| 194 | Schutzgitter hinter dem Fahrersitz | ● | ● | - |
| 392 | ESP (schließt ASR, Hydraulischer Bremsassistent (HBA), Anfahrhilfe und Adaptive Lastkontrolle (LAC) ein; Serie bei 160 Multijet Power) | ○ | ● | ○ |
| 500 | Fahrerairbag | ● | ● | ● |
| 782 | Batterie verstärkt (110 Ah) (Serie bei 150/160 Multijet Power) | ○ | ● | ○ |

● = Serienausstattung
○ = Sonderausstattung
- = nicht lieferbar

Fiat Ducato Warentransport

| Best. Nr. | Beschreibung | Kastenwagen verblecht/verglast und teilverglast | Kastenwagen Natural Power verblecht/verglast und teilverglast | Pritschenwagen |
|----------------------------|---|---|---|----------------|
| Funktion / Elektrik | | | | |
| | Digitales Anzeigedisplay mit Trip Computer | ● | ● | ● |
| | Handbremse auf der linken Seite des Fahrers | ● | ● | ● |
| | Innenbeleuchtung vorn | ● | ● | ● |
| | Multifunktionale Armaturentafel | ● | ● | ● |
| | Türtaschen mit 1,5 Liter-Flaschenhalter und Lautsprechergehäuse | ● | ● | ● |
| | Verkleidung der Innentüre mit Armauflage | ● | ● | ● |
| | Verzurrösen im Laderaum (8 bis 12 - je nach Länge) | ● | ● | ● |
| | Wassersensor für Dieselkraftstoff | ● | - | ● |
| 008 | Zentralverriegelung mit Funkfernbedienung | ● | ● | ● |
| 012 | Servolenkung mit variabler Lenkkraft (Servotronic; nicht für 100 Multijet) | ● | ● | ● |
| 033 | Sensor für Ölstandsüberwachung (nicht für 100 Multijet) | ● | - | ● |
| 428 | Elektrische Fensterheber | ● | ● | ● |
| 499 | Fix & Go Kit (statt Ersatzrad, nicht für Ducato Maxi) | ● | ● | ● |
| 58E | Geschwindigkeitsbegrenzer 90 km /h (Serie bei Ducato Maxi 40) | ○ | ○ | ○ |
| 650 | Digitaler Fahrtenschreiber (ohne Kalibrierung; Serie bei Ducato Maxi 40) | ○ | ○ | ○ |
| 887 | Beheizte Kurbelgehäuseentlüftung | ● | - | ● |

● = Serienausstattung
○ = Sonderausstattung
- = nicht lieferbar

SONDERAUSSTATTUNG

SONDERAUSSTATTUNG

Fiat Ducato Warentransport

| Best. Nr. | Beschreibung | Kastenwagen verblecht/verglast und teilverglast | Kastenwagen Natural Power verblecht/verglast und teilverglast | Pritschenwagen |
|----------------------------|---|---|---|----------------|
| Außenausstattung | | | | |
| | Sonderlackierung | ○ | ○ | ○ |
| 029 | Heizbare Heckscheibe | ○ | ○ | ○ |
| 055 | Schiebetür Fahrerseite (nicht für Superhochdach H3; verglast in Verbindung mit Opt. 520, nicht Kastenwagen 28) | ○ | ○ | – |
| 070 | Getönte Scheiben | –/○ | –/○ | – |
| 097 | Nebelscheinwerfer | ○ | ○ | ○ |
| 102 | Scheinwerferwaschanlage | ○ | ○ | ○ |
| 108 | Leichtmetallräder 15" (nicht für Ducato Maxi) | ○ | ○ | ○ |
| 141 | Winterräder 15" 225 / 70 R 15 (nicht für Ducato Maxi) | ○ | ○ | ○ |
| 142 | Breitreifen Extraserie (225 / 70 R 15 C bei Ducato, 225 / 75 R 16 C bei Ducato Maxi, Serie bei Ducato Maxi 40) (nicht Kastenwagen 28) | ○ | ○ | ○ |
| 197 | Schmutzfänger hinten | ○ | ○ | ○ |
| 208 | Leichtmetallräder 16" (nur für Ducato Maxi) | ○ | ○ | ○ |
| 210 | Metalllackierung | ○ | ○ | ○ |
| 237 | Motorschutz | ○ | ○ | ○ |
| 358 | Seitlicher Unterfahrschutz (Serie bei Pritschenwagen Ducato Maxi 40) | – | – | ○ |
| 519 | Heckflügeltüren verglast | ○/● | ○/● | – |
| 520 | Schiebetür Beifahrerseite verglast | ○/● | ○/● | – |
| 553 | Seitliche Trittstufe | –/○ | –/○ | – |
| 619 | Heckflügeltüren mit 270 Grad Öffnung | ○ | ○ | – |
| 644 | Fenster 2. Reihe schiebbar, links und rechts | –/○ | –/○ | – |
| 742 | Hecktraverse, Rückleuchten (nicht für Flachboden) | – | – | ● |
| 747 | Schmutzfänger vorn | ○ | ○ | ○ |
| 749 | Kennzeichnung hinten mit Logo und Modellname | ● | ● | ● |
| 878 | Radvollblenden | ○ | ○ | ○ |
| Innenausstattung | | | | |
| 149 | Stahltrennwand ohne Fenster | ○ | ○ | – |
| 188 | Gepolsterte Kopfstützen | ○ | ○ | ○ |
| 199 | Stahltrennwand mit Fenster | ○ | ○ | – |
| 293 | Beifahrerdoppelsitz mit Klappstisch in mittlerer Rückenlehne | ○ | ○ | ○ |
| 320 | Schaltknauf und Lenkrad in Leder (nicht für 100 Multijet) | ○ | ○ | ○ |
| 324 | Laderaum-Seitenverkleidung ab Gurthöhe (nicht für Superhochdach H3, nicht Kawa 28) | ○/– | ○/– | – |
| 361 | Laderaum-Seitenverkleidung bis Gurthöhe (Serie bei langem Radstand mit Überhang L5) | ○ | ○ | – |
| 381 | Laderaumverkleidung Holzboden (nicht für 100 Multijet L4H2, L4H3 und Kawa 28) | ○ | ○/● | – |
| 452 | Sitzheizung Beifahrersitz | ○ | ○ | ○ |
| 453 | Sitzheizung Fahrersitz | ○ | ○ | ○ |
| 454 | Höhenverstellung des Beifahrereinzelsitzes | ○ | ○ | ○ |
| 50E | Sitzsockelverkleidung | ○ | ○ | ○ |
| 58F | Laderaum-Innenbeleuchtung abnehmbar (nicht für Superhochdach H3) | ○ | ○ | – |
| 640 | Komfortfahrersitz, hydraulisch gefedert mit Mittelarmlehne | ○ | ○ | ○ |
| 727 | Sitzbezüge Kunstleder ohne Auf-/Minderpreis | ○ | ○ | ○ |
| 728 | Sitzbezüge Flockato Stoff Achille blaugrau (Innenfarbe 175; nicht bei Doppelkabine) | ○ | ○ | ○ |
| 835 | Ablagefach im Dach (Serie bei Ducato Maxi 40 + Doppelkabine) (nicht Kastenwagen 28) | ○ | ○ | ○ |
| 989 | Raucherpaket (Zigarettenanzünder und Aschenbecher) | ○ | ○ | ○ |
| Funktion / Elektrik | | | | |
| 025 | Manuelle Klimaanlage mit Pollenfilter | ○ | ○ | ○ |
| 041 | Elektrisch verstell- und beheizbare Außenspiegel | ○ | ○ | ○ |
| 062 | Komfortblatfeder an der Hinterachse (nicht für Ducato Maxi) | ○ | – | – |

● = Serienausstattung
○ = Sonderausstattung
– = nicht lieferbar

Fiat Ducato Warentransport

| Best. Nr. | Beschreibung | Kastenwagen verblecht/verglast und teilverglast | Kastenwagen Natural Power verblecht/verglast und teilverglast | Pritschenwagen |
|-------------------------------|---|---|---|----------------|
| 077 | Doppelblatfeder an der Hinterachse (Serie bei Ducato Maxi 40) | ○ | ○ | ○ |
| 081 | Vorverkabelung Aufbauhersteller mit Steckdose in der B-Säule (unabhängbare Option für Aufbauhersteller - Grundlage für Elektroumbauten) | ○ | ○ | ○ |
| 133 | Zuheizer (nicht Kastenwagen 28) | ○ | – | ○ |
| 140 | Automatische Einzonen Klimaanlage mit Pollenfilter inkl. Außentemperaturanzeige (nicht Kastenwagen 28) | ○ | ○ | ○ |
| 200 | Zusatzheizung unter Fahrersitz in Fahrtrichtung | ○ | ○ | ○ |
| 205 | Autonome Standheizung (nicht Kastenwagen 28) | ○ | – | ○ |
| 316 | Heckkamera (nicht Kastenwagen 28) | ○ | ○ | – |
| 341 | Elektrisch anklappbare Außenspiegel | ○ | ○ | ○ |
| 391 | Kabelverlängerung Rückleuchten | – | – | ○ |
| 407 | Automatisiertes Schaltgetriebe Comfort Matic (nur für 160 Multijet Power), inkl. Außentemperaturanzeige | ○ | – | ○ |
| 416 | Cruise Control | ○ | – | ○ |
| 4G1 | Wärmedämmende Frontscheibe | ○ | ○ | ○ |
| 4G9 | Kraftstofftank 120 Liter (nicht Kastenwagen 28) | ○ | – | ○ |
| 508 | Einparkhilfe hinten | ○ | ○ | – |
| 58E | Geschwindigkeitsbegrenzer 90 km/h (Serie bei Ducato Maxi 40) | – | – | ○ |
| 5QD | Batterietrennschalter | ○ | ○ | ○ |
| 555 | Luftfederung an der Hinterachse (mit Up/Down-Funktion) (nicht Kastenwagen 28) | ○ | – | ○ |
| 650 | Digitale Fahrtenschreiber (ohne Kalibrierung; Serie bei Ducato Maxi 40) (nicht Kastenwagen 28) | ○ | ○ | ○ |
| 733 | Dieselpartikelfilter (nicht für 100 Multijet) | ○ | – | ○ |
| 782 | Batterie verstärkt (110 Ah) (Serie bei 150/160 Multijet Power) | ○ | ● | ○ |
| 823 | 12V Steckdose im Laderaum | ○ | ○ | – |
| 906 | Zusatzheizung unter Fahrersitz gegen Fahrtrichtung | ○ | ○ | ○ |
| Sicherheitsausstattung | | | | |
| 064 | Dead Lock Funktion der Zentralverriegelung | ○ | ○ | ○ |
| 213 | Diebstahlwarnanlage | ○ | ○ | ○ |
| 392 | ESP (schließt ASR, Hydraulischer Bremsassistent (HBA), Anfahrhilfe und Adaptive Lastkontrolle (LAC) ein; Serie bei 160 Multijet Power) | ○ | ● | ○ |
| 502 | Beifahrerairbag (Fullsize) | ○ | ○ | ○ |
| 505 | Seiten- und Kopfairbags (nicht bei Doppelkabine) | ○ | ○ | ○ |
| 980 | Ersatzrad und Ersatzradhalterung (Opt. 786) | ○ | ○ | ○ |
| Audio/Telematik | | | | |
| 082 | Autoradiovorbereitung inkl. 4 Lautsprecher | ○ | ○ | ○ |
| 245 | Lenkrad mit Multifunktionstasten für Radiobedienung | ○ | ○ | ○ |
| 315 | Radio "FUN" mit CD-Player | ○ | ○ | ○ |
| 41A | Radio mit CD- und MP3-Player | ○ | ○ | ○ |
| 4J3 | Telematiksystem Blue&Me™ inkl. Freisprechanlage über Bluetooth®; in Verbindung mit Sprachsteuerung Deutsch (Opt. 4FV) | ○ | ○ | ○ |
| 564 | Radio mit CD-Player | ○ | ○ | ○ |
| 5A0 | Spiegelantenne (Radio) | ○ | ○ | ○ |

● = Serienausstattung
○ = Sonderausstattung
– = nicht lieferbar

TECHNISCHES GLOSSAR

Blue&Me™

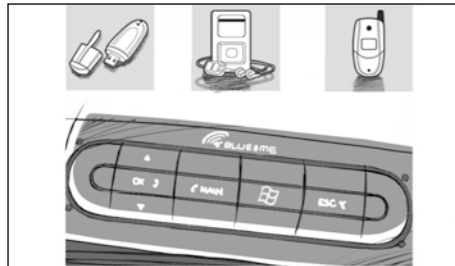

Das von Fiat in Zusammenarbeit mit Microsoft entwickelte System erlaubt die Verwendung des eigenen Handys im Freisprechmodus über eine Bluetooth®-Verbindung. Darüber hinaus können mit Hilfe des USB-Anschlusses elektronische Geräte wie ein MP3-Player angeschlossen werden, um über die Audioanlage Musik zu hören.

Heckkamera

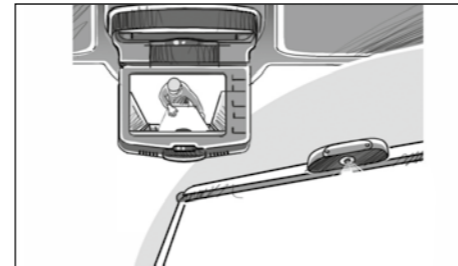

Eine kleine, am Spoiler der Hecktür angebrachte Kamera überträgt das Bild des hinter dem Fahrzeug liegenden Bereiches auf ein Display, das in der Mitte des Ablagefaches im Dach positioniert ist. Das System wird bei eingelegetem Rückwärtsgang oder über eine entsprechende Taste aktiviert.

ABS – Antilockiersystem der Räder

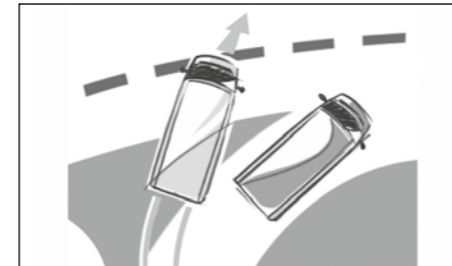

Das System verhindert das Blockieren eines oder mehrerer Räder während einer Vollbremsung, sorgt für höhere Bodenhaftung und folglich für eine bessere Straßenlage.

MBA – Mechanischer Bremsassistent

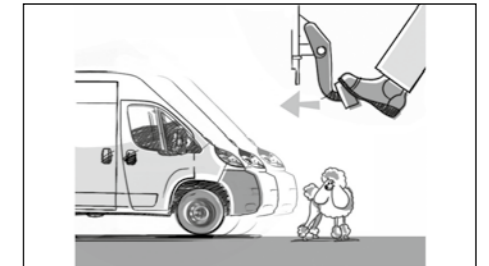

Der Bremsassistent sorgt direkt über den Bremskraftverstärker dafür, dass der Druck im Bremskreis bei einer Vollbremsung automatisch optimiert wird.

Luftfederung an der Hinterachse (mit Up/Down Funktion)

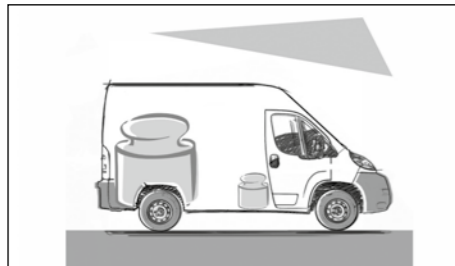

Diese Aufhängungen sorgen unabhängig vom Umfang und von der Verteilung der Ladung für eine konstante Fahrzeughöhe, so dass die Sicherheit und der Fahrkomfort gesteigert werden. Sie werden von einem Steuergerät überwacht, das auf ein Luftfederungssystem einwirkt. Dasselbe System gestattet bei stehendem Fahrzeug, die Ladekante um 70 mm anzuheben oder abzusenken.

Servolenkung mit variabler Lenkkraft



Das System steigert den Fahrkomfort und erleichtert die Parkmanöver auch bei stehendem und voll beladenem Fahrzeug. Die Servolenkung mit variabler Lenkkraft verringert den Kraftaufwand im Vergleich zu einer normalen Hydrolenkung um fast die Hälfte. Gleichzeitig wird höchste Präzision bei hoher Geschwindigkeit garantiert, indem der Lenkwiderstand progressiv gesteigert wird.

EBD – Elektronischer Bremskraftverteiler

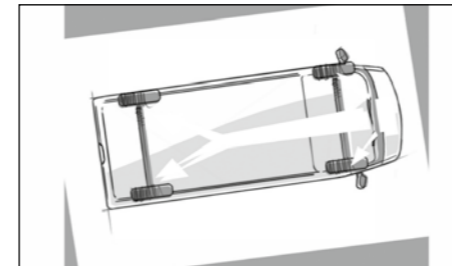

Der elektronische Bremskraftverteiler verteilt die Bremskraft auf die Vorder- und Hinterachse, um in jeder Fahrsituation höchste Sicherheit zu gewährleisten.

ESP – Elektronisches Stabilitätsprogramm

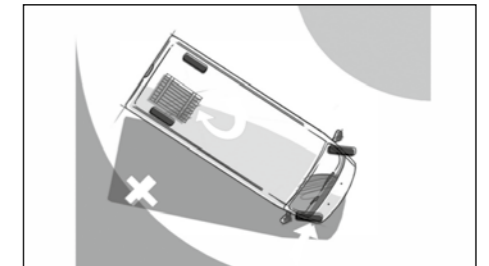

Das System greift in Notsituationen wie zum Beispiel bei plötzlichen Ausweichmanövern ein. Es überwacht unter anderem die Seitenbeschleunigung, die Geschwindigkeit, die Bodenhaftung und den Lenkwinkel und greift notfalls am Antriebsdrehmoment und an der Bremsanlage ein, um wieder eine perfekte Fahrstabilität herzustellen.

Wärmedämmende Frontscheibe

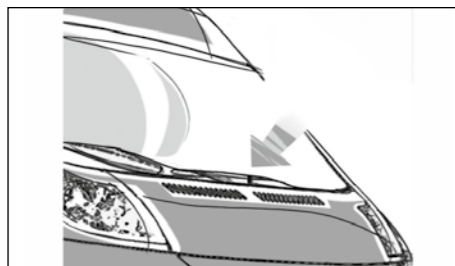

Eine dünne Metalloxidfolie in der Frontscheibe reflektiert die Infrarotstrahlen, die zur Aufheizung des Fahrgastraumes führen. Dadurch nimmt die Sonneneinstrahlung auf die Insassen und die Innentemperatur ab. Damit kann die benötigte Kühlleistung der Klimaanlage herabgesetzt und somit Kraftstoff gespart werden.

Parkensensoren

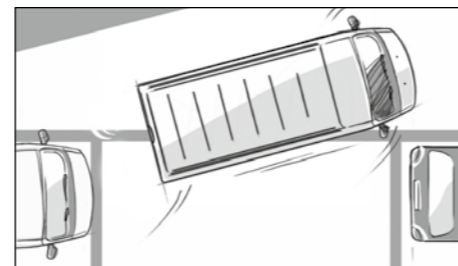

4 Ultraschallsensoren werden bei eingelegetem Rückwärtsgang automatisch aktiviert und warnen den Fahrer vor dahinterliegenden Hindernissen. Die Entfernung wird durch ein intermittierendes akustisches Signal angezeigt. Ein Dauerton weist darauf hin, dass der Mindestabstand erreicht ist.

ASR – Antriebsschlupfregelung



Das System verhindert durch selektives Abbremsen oder die vorübergehende Drosselung der Motorleistung das Durchdrehen eines oder beider Antriebsräder bei geringer Bodenhaftung.

LAC – Adaptive Lastkontrolle



Das System ist in das ESP integriert und dient dazu, die Lastbedingungen des Fahrzeuges während der Fahrt zu erkennen, insbesondere das Gesamtgewicht und den Schwerpunkt. Ändern sich diese Parameter, berechnet es neue Einstellungen und neue Ansprechschwellen und teilt sie den Systemen ABS, ASR und ESP mit, so dass diese stets mit höchster Effizienz arbeiten können.

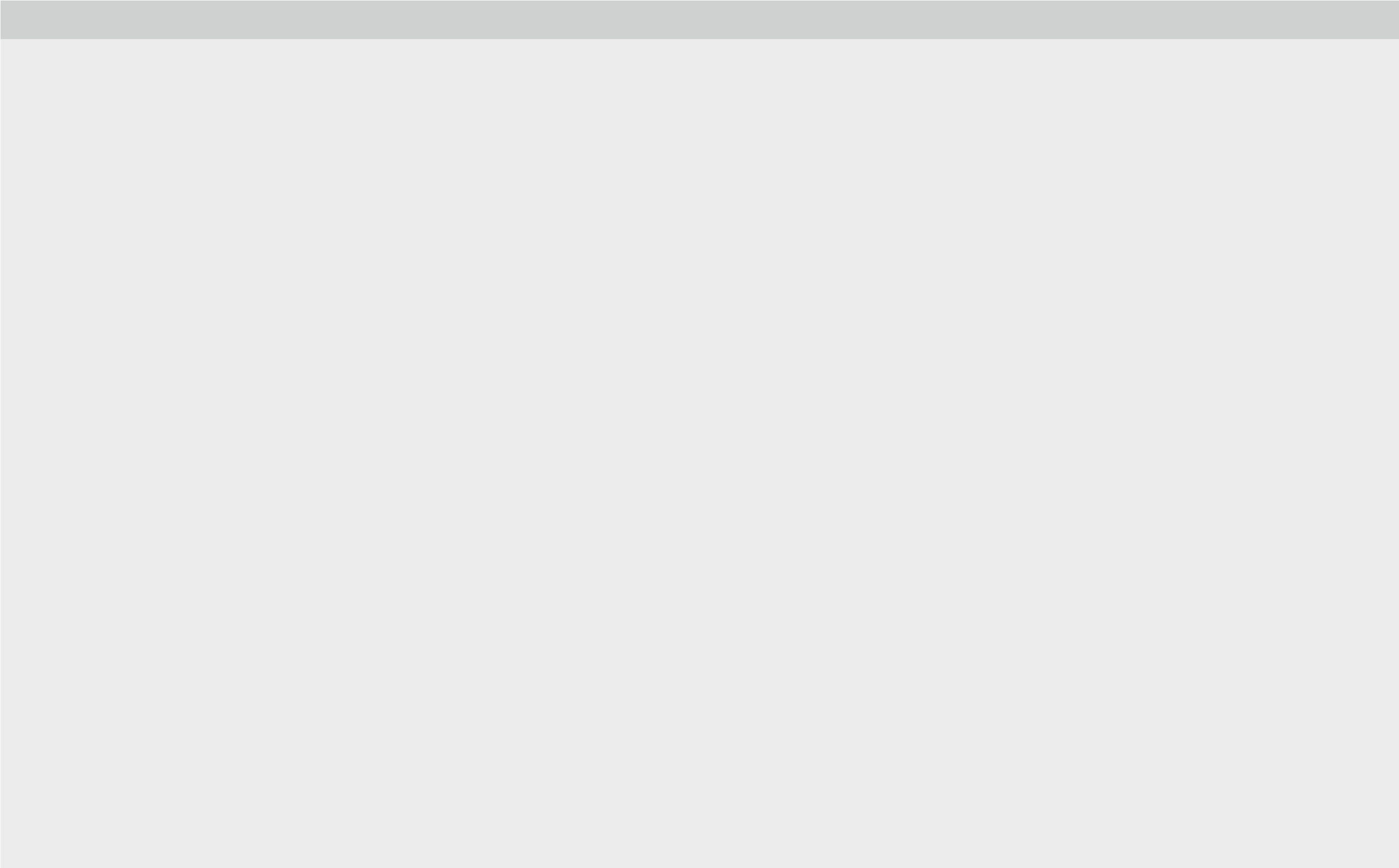

NOTIZEN



In Zusammenarbeit mit der Europ Assistance als Service Gesellschaft



DIE FAHRZEUGGARANTIE

Die europaweite **Mobilitätsgarantie** in den ersten beiden Zulassungsjahren:

Garantiert schnelle Hilfe. Anruf genügt.

In Notfällen ist schnellstmögliche und professionelle Hilfe gefragt.

Vertrauen Sie deshalb auf die Fiat Professional Neuwagen-Mobilitätsgarantie, denn wir bringen Sie weiter. Unser 24-Stunden-Service ist jederzeit sofort für Sie erreichbar – und im Falle einer Panne immer Ihr erster Ansprechpartner.

BITTE HALTEN SIE BEI ANRUF IHRE FAHRZEUGPAPIERE BEREIT.

Mit der Fiat Professional Neuwagen-Mobilitätsgarantie sind Sie auch im Pannenfall nicht auf sich allein gestellt. Durch die Zusammenarbeit mit den Spezialisten der Europ Assistance wird sichergestellt, dass jedes Fiat Professional Fahrzeug (Erstzulassung ab 01. 04. 2009) nach Möglichkeit **direkt vor Ort** wieder einsatzbereit gemacht werden. Sollte dies nicht gelingen, leitet der 24-Stunden-Service alles in die Wege, um Sie mobil zu halten.

Inhalt und Umfang der Garantieleistungen sind im Einzelnen den Garantiebestimmungen zur Mobilitätsgarantie zu entnehmen, die in dem zum Fahrzeug gehörenden Serviceheft enthalten sind.

OPTIONALE SERVICE- UND GARANTIELEISTUNGEN

Zusätzliche Sicherheit durch Langzeit-Garantie: Mit den Extension Neuwagen-Anschlussgarantien erhalten Sie auf Wunsch ein leistungsstarkes Garantiepaket, das Sie nach Ablauf der Fahrzeuggarantie umfangreich absichert und somit für kalkulierbare Kosten sorgt.

Sie bestimmen die Laufzeit. Die Extension Produkte bieten Ihnen im Anschluss an die Fahrzeuggarantie umfangreichen Garantieschutz für 12 bzw. 24 Monate. Dies gilt bis zu einer Laufleistung von 200.000 Kilometern. Sie können die Neuwagen-Anschlussgarantien direkt beim Fahrzeugkauf abschließen oder bis zum Ende des 24. Monats nach Erstzulassung – bei einer Laufleistung von maximal 50.000 km bei Vertragsabschluss.

Extension BASIC sichert im Garantiefall die 3 wichtigsten Baugruppen – d.h. Kraftübertragungswellen, Motor, Schalt- und Automatikgetriebe – und die dazugehörigen Bauteile ab.

Extension COMFORT bietet einen umfassenden Garantieschutz gegen Schäden an 15 Baugruppen und den dazugehörigen Bauteilen. Darüber hinaus beinhaltet EXTENSION COMFORT eine europaweite Mobilitätsgarantie, die bei Unfall und im Pannenfall für umfassende Hilfe sorgt.

Extension PREMIUM sorgt durch die Funktionsgarantie für alle mechanischen und elektrischen Bauteile für einen exklusiven Rundum-Schutz. Darüber hinaus beinhaltet EXTENSION PREMIUM eine europaweite Mobilitätsgarantie, die bei Unfall und im Pannenfall für umfassende Hilfe sorgt.

Inhalt und Umfang der optionalen Garantieleistungen sind im Einzelnen den jeweiligen Garantiebestimmungen "Extension BASIC, Extension COMFORT und Extension PREMIUM" zu entnehmen.

Ihr Fiat Professional Händler informiert Sie gerne über die Einzelheiten und unterbreitet Ihnen ein individuelles Angebot.

FINANZIERUNG, LEASING UND VERSICHERUNG

Die Finanzierung mit der **Fiat Bank** bietet Ihnen individuelle Laufzeiten, attraktive Zinssätze und flexible Anzahlungen. Variantenreich mit maximaler Flexibilität: Die Drei-Wege-Finanzierung **Fiat Bank Formula**. Niedrige Raten, überschaubare Laufzeiten und größtmöglicher Nutzen: **Fiat Bank Leasing**. Zahlen Sie nur die Wertminderung + Zinsen. Egal, wie Sie sich entscheiden: Mit der **Fiat Bank** fahren Sie sicher. Wir sind seit 1929 die Bank Nr. 1 für Fiat Fahrer und alle, die es werden wollen. Aktuelle Informationen inkl. Musterangebote finden Sie unter www.fiatbank.de. Die freundlichen Fiat Professional Händler in Ihrer Nähe stehen Ihnen gern beratend zur Seite.

Der **Fiat Versicherungsservice** vermittelt leistungsstarke und günstige Kraftfahrzeugversicherungen – von der Haftpflicht- über die Teilkasko- bis zur Vollkaskoversicherung.

CIAOFIAT 008003428
0000 freecall

CIAO FIAT hilft Ihnen unter der gebührenfreien Rufnummer 00800 3428 0000 bei allen Fragen rund um Ihren Fiat weiter. Sie können sich diese Nummer leicht einprägen, da die Zahlen den Buchstaben auf dem Telefondisplay entsprechen: (00800 + FIAT + 0000 entspricht 00800 + 3428 + 0000).

Die Nummer kann gebührenfrei vom Festnetz und von mobilen Telefonen angerufen werden. In manchen europäischen Ländern wird bei Anrufen vom mobilen Telefon eine Gebühr erhoben, die vom Netzbetreiber bestimmt wird. Die Kundenbetreuung ist von Montag bis Samstag von 8:00 Uhr bis 20:00 Uhr für Sie da, die Infoline erreichen Sie montags bis freitags zwischen 8:00 Uhr und 20:00 Uhr und samstags von 8:00 Uhr bis 16:00 Uhr.

Auf alle Modelle: 2 Jahre Mängelbeseitigungsgarantie ohne Kilometerbegrenzung. 2 Jahre europaweite Mobilitätsgarantie ohne Kilometerbegrenzung. 8 Jahre Garantie gegen Durchrostung von innen nach außen. 3 Jahre Lackgarantie.

Die in diesem Prospekt enthaltenen Beschreibungen und Abbildungen, Angaben über Lieferumfang, Ausstattung, Aussehen, Leistungen, Maße, Gewicht, Kraftstoffverbrauch und Betriebskosten der Fahrzeuge entsprechen dem Zeitpunkt der Drucklegung. Die konkrete Ausstattung des Fahrzeugs ist beim Händler unter Bezugnahme auf die jeweils aktuelle Preisliste zu erfragen. Alle angegebenen Preise sind unverbindliche Preisempfehlungen.

Fiat Group Automobiles Germany AG
Hanauer Landstraße 176
60314 Frankfurt am Main

INTERNET: www.fiat-professional.de
INFOLINE: 00800 3428 0000 (gebührenfrei)

622.00.709 - A1/10 - 09/2010 - WP

